

# INFINITON

**Aire acondicionado tipo Split  
Sección PUSH  
Serie OVERSIZE PLUS**



**SPTTK12A2**

**8445639005743**

Antes de utilizar su nuevo producto Infriniton, lea atentamente este manual de usuario, a fin de aprender a usar de manera segura y eficiente las funciones que le ofrece este dispositivo.



## Tu aire acondicionado, instalado solo por profesionales

Los equipos que contienen gases fluorados, como los aparatos de aire acondicionado, solo puede instalarlos un profesional que posea certificado para la manipulación de este tipo de gases y que trabaje en una empresa instaladora habilitada, según la normativa vigente desde 2017. Además, como comprador también tienes tus obligaciones y posibles multas si las incumples.

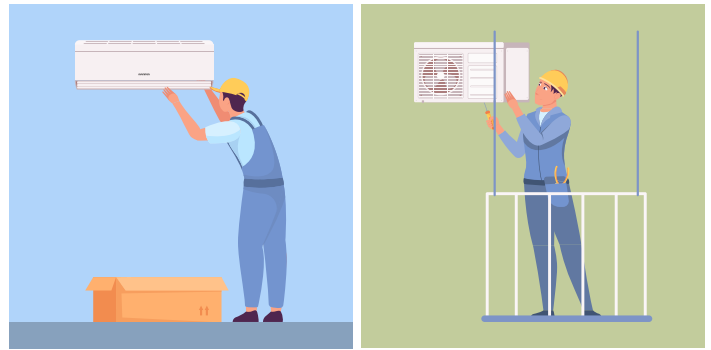

## Requisitos de instalación

La venta y manipulación de aquellos equipos que contengan gases fluorados y no estén sellados herméticamente (como es el caso de los actuales sistemas de aire acondicionado, refrigeración y bombas de calor) está regulada por un decreto de 2017 (RD 115/2017), que establece unos requisitos de instalación y algunas obligaciones para el comprador.

## Doble certificación para unos aparatos altamente contaminantes

Según la ley, estos equipos solamente podrán ser instalados por un profesional que posea un certificado para la manipulación de gases fluorados y que trabaje en una empresa instaladora habilitada para la realización de instalaciones de aparatos con este tipo de gases. Es decir, se requiere una doble certificación:

- Como profesional certificado para la manipulación de gases fluorados.
- Como empresa habilitada para los gases fluorados.
- La necesidad de contar con profesionales debidamente formados y certificados en la manipulación de estos sistemas se debe principalmente a que se trata de elementos altamente contaminantes.

Infiniton te garantiza la profesionalidad de todos y cada uno de nuestros instaladores.

La necesidad de contar con profesionales debidamente formados y certificados en la manipulación de estos sistemas se debe principalmente a que se trata de elementos altamente contaminantes.

En la web del Ministerio de Industria puedes consultar las empresas que ya cuentan con certificación de gases fluorados.

El comprador debe enviar al vendedor, en un periodo máximo de un año el Anexo VI, parte B del decreto de 2017 (RD 115/2017) firmado por él y el instalador que haya realizado la instalación, incluyendo los datos del equipo y los certificados de instalador y empresa habilitada



<b>Advertencias de seguridad</b>	<b>8</b>
<b>Instrucciones antes de usar</b>	<b>10</b>
<b>Instalación</b>	<b>14</b>
<b>Especificaciones y características de la unidad</b>	<b>35</b>
<b>Funcionamiento</b>	<b>39</b>
<b>Solución de problemas</b>	<b>43</b>
<b>Limpieza y mantenimiento</b>	<b>45</b>

Un aire acondicionado es un básico en todo hogar, sus prestaciones son innumerables, solo que, además de las que ya conoces, ahora también protegen tu casa de virus, bacterias, humo y alérgenos.

## ¿Qué hacen los filtros de Infiniton en el aire acondicionado para protegerte?

Mejorar la calidad del aire en tu hogar es una obsesión para el departamento de I+D de Infiniton. Tu bienestar y el de los que te rodean es importante para nosotros.

Hemos creado unos filtros que capturan humo, polen, virus y bacterias y otros alérgenos y los elimina. Así de sencillo, pero vamos a explicarte un poco el proceso, ¡No es magia, es tecnología!

Mediante su funcionamiento nuestros sistemas de aire acondicionado son capaces de neutralizar las partículas dañinas para mejorar la calidad del aire que respiras. Un proceso que realiza el aparato de aire acondicionado mientras tú vea la tele, cenas o charlas en familia.

En Infiniton hemos declarado la guerra contra



### Duerme bien con el modo *sleep*

Durante el verano hay noches que es complicado conciliar el sueño. Calor, ventanas abiertas y ruido del exterior hacen que sea más difícil dormir bien. Infiniton te propone hacerlo a pierna suelta.

El modo sleep es un gran invento, a través de este modo, el aire sigue funcionando, pero sin ejercer sonido durante su funcionamiento. Ya no tendrás problemas al estudiar, disfrutar de un rato de lectura, de tu serie favorita o simplemente del silencio más absoluto.

También podrás dormir profundamente ya que te ofrece la posibilidad de programar mediante su temporizador el apagado cuando lo desees. ¡Así de fácil!



### Función deshumidificadora

El exceso de humedad en el ambiente puede ser molesto y perjudicial para nuestra salud, especialmente para personas con asma o problemas respiratorios, con la función deshumidificador no tendrás que preocuparte por nada de esto. Crea un ambiente más confortable y saludable con el aire acondicionado Infiniton eliminando ácaros, moho y hongos.

### 🌟 Limpieza a fondo con la función *iClean*

Lo habitual es reemplazar los filtros cada 18 meses para que sigan siendo eficaces o con 4000 horas en sitios con alto nivel de contaminación. ¡Eso es historia!

En Infiniton trabajamos con filtros de aire acondicionado removibles, diseñados y fabricados para que sean lavables y reutilizables de por vida. Así de sencillo.

### **Modo Health**

Un botón inteligente que te ayudará a activar la función de iones que proporcione a tu hogar un aire mucho más limpio y sano. Es como tener la naturaleza en casa. Pulsando el botón health, se llenará de iones refrescantes como los que se encuentran en parques, bosques o cataratas sin salir de tu propia casa. No todos los aires acondicionados son iguales, el futuro está aquí con Infiniton. Garantizamos que la tecnología que empleamos hará de tu hogar un lugar seguro para toda tu familia

### **Conexión WIFI**

Para programar tu aire acondicionado y estar a la temperatura que tú quieras incluso antes de llegar a casa. Tendrás la capacidad de ajustarlo desde una simple app. Tu casa a tu gusto.

**Tu aire acondicionado según el tamaño de la habitación**

Dependiendo del tipo de vivienda que dispongas y de la disposición de la vivienda hay varias opciones para la selección de aire. Si no tienes instalación previa para los conductos de climatización en casa, la solución más recomendada es instalar aires acondicionados fijos.

A la hora de decidirnos por un modelo u otro debemos conocer la superficie de las estancias para determinar la potencia del aparato y su consumo.

La potencia del equipo está determinada por los metros cuadrados de la estancia. Por ejemplo, para una habitación de 30m<sup>2</sup> necesitaremos un aparato de 3000 y 4000 frigorías, o lo que es lo mismo de 3,48 W/h y 4,65 W/h respectivamente.

<b>ESTANCIA A CUBRIR (m<sup>2</sup>)</b>	<b>FRIGORÍAS</b>	<b>CALORÍAS</b>
<b>Hasta 40m<sup>2</sup></b>	5.000 Frigorías / hora	6.000 kcal/h
<b>Hasta 60m<sup>2</sup></b>	7.000 Frigorías / hora	8.000 kcal/h
<b>Hasta 70m<sup>2</sup></b>	18.000 Frigorías / hora	20.000 kcal/h
<b>Hasta 90m<sup>2</sup></b>	24.000 Frigorías / hora	26.000 kcal/h
<b>Hasta 140m<sup>2</sup></b>	36.000 Frigorías / hora	40.000 kcal/h

**¿Qué tipo de aire acondicionado es más eficiente y potente para tu hogar?**

Para conocer el consumo del aparato nos guiaremos por la etiqueta de eficiencia energética:

1. Producto
2. Modelo
3. Clasificación energética
4. Consumo energético anual por zona geográfica
5. Potencia refrigerante
6. SEER:

Eficiencia energética estacional en frío. Este dato compara la eficiencia energética entre sistemas de climatización. A mayor kilovatios se generen por cada kilovatio consumido, más eficiente es un aire. Cuando el SEER es mayor de 8,5, el aire es de clase A+++ (la más eficiente). Por el contrario, si el SEER se encuentra entre 3,1 y 3,6, el aire es de clase E.

7. Potencia calorífica

8. SCOP:

Eficiencia energética estacional en calor. Este dato compara la eficiencia energética entre sistemas de calefacción. Cuando el SCOP es superior a 5,1, el aire es de clase A+++ (la más eficiente). Por el contrario, si el SCOP se encuentra entre 2,2 y 2,5, el aire es de clase E.

9. Nivel sonoro de la unidad interior y exterior

## ¿Cómo calculo el consumo y la potencia?

Debemos elegir un aire acondicionado que sea eficiente porque consumiremos menos energía, ahorraremos en la factura eléctrica y cuidaremos el medio ambiente.

Se puede calcular el consumo dividiendo la potencia del aparato entre el código SEER o entre el SCOP.

Un ejemplo para un equipo con una potencia de 3.500W (3.000 frigorías) y un SEER de 5,1:

Si encendemos el equipo 4 horas al día durante un mes de verano el coste será de 12,35€\*, es decir unos 0,10€\* la hora (\*tomando el coste del kW/h en 0,15€).

$3.500 \text{ vatios} / 5,1 \text{ (SEER)} = 686 \text{ vatios/hora.}$

$(0,686 \text{ kW/h} \times 0,15 \text{ €}) / 1 \text{ kW} = 0,1029 \text{ €} ; 0,1029 \text{ €} \times 4 \text{ h} \times 30 \text{ días} = 12,348 \text{ €}$

Para conocer la potencia, calcula aproximadamente entre 100 y 140 frigorías por m<sup>2</sup>, dependiendo de si tu casa está más o menos protegida del frío y del calor.

También influye la orientación, Norte o Sur, y el número de aparatos electrónicos que haya en la habitación. Por ejemplo, en un salón de 20 m<sup>2</sup> orientado hacia el Sur, que se encuentre en una zona con temperaturas que suelen superar los 30°C, tendrías que calcular 140 frigorías por metro cuadrado. El resultado sería 3250W o 2800 frigorías

**Instalación**

Asegúrese de que la instalación de las tuberías se reduzca al mínimo. Las tuberías deberán estar protegidas contra posibles daños. Las tuberías de refrigerante deben cumplir con la normativa nacional sobre gases. Las conexiones mecánicas deberán ser accesibles para su mantenimiento. En los casos en que se requiera ventilación mecánica, las aberturas de ventilación se mantendrán libres de obstrucciones. Cuando se utilice el producto para su eliminación, se basará en las normativas nacionales, se procesará adecuadamente.

**Mantenimiento**

Toda persona que trabaje en un circuito de refrigerante o lo manipule deberá estar en posesión de un certificado válido de una autoridad de evaluación acreditada por la industria, que autorice su competencia para manipular refrigerantes de forma segura de acuerdo con una especificación de evaluación reconocida por la industria.

El mantenimiento y las reparaciones que requieran la asistencia de otro personal cualificado se llevarán a cabo bajo la supervisión de la persona competente en el uso de refrigerantes inflamables.

No utilice medios para acelerar el proceso de descongelación o para limpiar, que no sean los recomendados por el fabricante.

El electrodoméstico debe almacenarse en una sala sin fuentes de ignición en funcionamiento continuo (por ejemplo: llamas abiertas, un electrodoméstico de gas en funcionamiento o un calentador eléctrico en funcionamiento).

Tenga mucho cuidado de que no entren materias extrañas (aceite, agua, etc.) en las tuberías. Además, cuando almacene la tubería, selle de forma segura la abertura pellizcando, encintando, etc.

No perforar ni quemar.

Tenga en cuenta que los refrigerantes pueden ser inodoros.

Todo procedimiento de trabajo que afecte a los medios de seguridad deberá ser realizado únicamente por personas competentes.

El electrodoméstico debe almacenarse en un área bien ventilada donde el tamaño de la habitación corresponda al área de la habitación especificada para el funcionamiento. El electrodoméstico se almacenará de forma que no se produzcan daños mecánicos. Las juntas se probarán con un equipo de detección con una capacidad de 5 g/año de refrigerante o superior, con el equipo parado y en funcionamiento o bajo una presión de al menos estas condiciones de parada o funcionamiento después de la instalación. NO se utilizarán juntas desmontables en el lado interior de la unidad (podría utilizarse una junta soldada).



**¡ADVERTENCIA!**  
**Gas refrigerante**  
**inflamable**  
**RIESGO DE**  
**INCENDIO**

**LEA ATENTAMENTE EL MANUAL ANTES DE UTILIZAR EL PRODUCTO**

Cuando se utiliza un REFRIGERANTE INFLAMABLE, los requisitos del espacio de instalación del electrodoméstico y/o los requisitos de ventilación se determinan según la cantidad de carga masiva(M) utilizada en el electrodoméstico, el lugar de instalación y el tipo de ventilación del lugar o del electrodoméstico.

Para los modelos con refrigerante R32:

El aparato se deberá instalar, operar y almacenar en una habitación Con un área de suelo superior a 4m<sup>2</sup>.

Para los modelos con refrigerante R290, el aparato deberá ser instalado, operado y almacenado en una habitación con un área de suelo superior a:

Unidades de <=9000Btu/h : 13m<sup>2</sup>

Unidades >9000Btu/h y <=12000Btu/h: 17m<sup>2</sup>

Unidades >12000Btu/h y <=18000Btu/h: 26m<sup>2</sup>

Unidades >18000Btu/h y <=24000Btu/h: 35m<sup>2</sup>

**Servicio**

- Cualquier trabajo eléctrico que se requiera para realizar el servicio técnico del aparato debe ser realizado por un electricista calificado o una persona competente.
- Este producto debe ser reparado por un Centro de Servicio autorizado, y solo deben usarse repuestos originales.

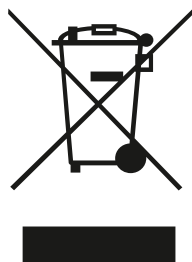

Este símbolo en el producto o en su embalaje indica que este producto no puede ser tratado como basura doméstica. En su lugar, debe llevarse al punto de recogida apropiado para el reciclaje de equipos eléctricos y electrónicos.

Al asegurarse de que este producto se elimine correctamente, ayudará a prevenir posibles consecuencias negativas para el medio ambiente y la salud humana, que de otro modo podrían ser causadas por el manejo inadecuado de los desechos de este producto.

Para obtener información más detallada sobre el reciclaje de este producto, comuníquese con las autoridades locales, el servicio de eliminación de desechos domésticos o la tienda donde adquirió el producto.

**Materiales de embalaje**





Los materiales con el símbolo  son reciclables. Deseche el embalaje en un contenedor de recogida adecuado para reciclarlo.

**Eliminación del aparato**

1. Desconecte el enchufe de la toma de corriente.
2. Cortar el cable de alimentación y desecharlo.

No desmonte el producto de forma distinta a la indicada en el manual de usuario. El producto no puede ser desmontado por el usuario. Al final de su vida útil, el producto no debe eliminarse con la basura doméstica. Consulte a las autoridades locales o a su proveedor para obtener consejos sobre el reciclaje.

**Explicación de los símbolos que aparecen en la unidad interior o en la unidad exterior**

	<p><b>ADVERTENCIA</b></p>	<p>Este símbolo indica que este producto utiliza un refrigerante inflamable. Si el refrigerante tiene una fuga y se expone a una fuente de ignición externa, existe riesgo de incendio.</p>
	<p><b>ATENCIÓN</b></p>	<p>Este símbolo indica que hay que leer atentamente el manual de instrucciones.</p>
	<p><b>ATENCIÓN</b></p>	<p>Este símbolo indica que el servicio técnico debe manipular este equipo teniendo en cuenta el manual de instalación.</p>
	<p><b>ATENCIÓN</b></p>	<p>Este símbolo indica que el servicio técnico debe manipular este equipo teniendo en cuenta el manual de instalación.</p>
	<p><b>ATENCIÓN</b></p>	<p>Este símbolo indica que hay información disponible, como el manual de instrucciones o el manual de instalación.</p>

## **Instrucciones importantes de seguridad para dispositivos que contengan GAS**

### **Comprobaciones en el lugar de trabajo.**

Antes de empezar a trabajar con instalaciones que contengan refrigerantes inflamables, es necesario realizar comprobaciones de seguridad para garantizar que se minimiza el riesgo de incendio. En el caso de la reparación de sistemas de refrigeración, deben tomarse las siguientes precauciones antes de realizar cualquier trabajo en la instalación.

### **Procedimiento de trabajo**

El trabajo debe llevarse a cabo bajo un procedimiento controlado para minimizar el riesgo de presencia de gases o vapores inflamables mientras se realiza el trabajo.

### **Área de trabajo.**

Todo el personal de mantenimiento y otras personas que trabajen en la zona deben ser informados de la naturaleza del trabajo que se está realizando. Hay que evitar trabajar en espacios cerrados.

### **Comprobar la presencia de refrigerante**

Antes y durante el trabajo se debe comprobar la zona con un detector de refrigerante adecuado para asegurarse de que el técnico es consciente de la existencia de atmósferas potencialmente tóxicas o inflamables. Asegúrese de que el equipo de detección de fugas que se utilice sea adecuado para su uso con todos los refrigerantes aplicables, es decir, que no produzca chispas, que esté debidamente sellado o que sea intrínsecamente seguro.

### **Presencia de un extintor de incendios.**

Si se va a realizar algún trabajo sobre el equipo de refrigeración o alguna de sus partes, debe haber un equipo de extinción de incendios adecuado disponible. Tenga un extintor de polvo seco o de CO<sub>2</sub> junto a la zona de carga.

### **No hay fuentes de ignición.**

Ninguna persona que realice trabajos en relación con un sistema de refrigeración que implique la exposición de cualquier tubería utilizará fuentes de ignición de manera que pueda provocar un incendio o una explosión. Todas las posibles fuentes de ignición, incluido el consumo de cigarrillos, deberán mantenerse suficientemente alejadas del lugar de instalación, reparación, retirada y eliminación, durante el cual puede liberarse refrigerante en el espacio circundante. Antes de realizar los trabajos, se debe inspeccionar la zona que rodea al equipo para asegurarse de que no existen peligros de inflamación o riesgos de ignición. Se colocarán carteles de "prohibido fumar".

### **Área ventilada.**

Asegúrese de que la zona está al aire libre o adecuadamente ventilada antes de acceder al sistema o realizar cualquier trabajo en caliente. Durante el período de trabajo debe mantenerse un cierto grado de ventilación. La ventilación debe dispersar de forma segura cualquier refrigerante que se libere y, preferiblemente, expulsarlo al exterior, a la atmósfera.

### **Comprobación de los equipos de refrigeración.**

Cuando se cambien los componentes eléctricos, deben ser aptos para el propósito y con la especificación correcta. Se seguirán en todo momento las directrices de mantenimiento y servicio del fabricante. En caso de duda, consulte al departamento técnico del fabricante para obtener ayuda. Los siguientes controles se aplicarán a las instalaciones que utilicen refrigerantes inflamables:

**Comprobaciones de los dispositivos eléctricos.**

La reparación y el mantenimiento de los componentes eléctricos deben incluir comprobaciones iniciales de seguridad y procedimientos de inspección de los componentes. Si hay un fallo que pueda comprometer la seguridad, no debe conectarse ningún suministro eléctrico al circuito hasta que se resuelva satisfactoriamente. Si la avería no puede corregirse inmediatamente, pero es necesario continuar con el funcionamiento, deberá utilizarse una solución temporal adecuada. Esto se comunicará al propietario del equipo para que todas las partes estén informadas.

Las comprobaciones iniciales de seguridad incluirán:

- que los condensadores están descargados: esto debe hacerse de forma segura para evitar la posibilidad de que se produzcan chispas;
- que ningún componente o cableado eléctrico esté expuesto mientras se carga, recupera o purga el sistema;
- Que haya continuidad en la conexión a tierra.

**Reparación de componentes sellados.**

Durante las reparaciones de componentes sellados, deben desconectarse todos los suministros eléctricos del equipo en el que se está trabajando antes de retirar las cubiertas selladas, etc. Si es absolutamente necesario disponer de alimentación eléctrica en el equipo durante las reparaciones, debe realizarse una detección permanente de fugas. Para ello debe situarse en el punto más crítico para advertir de una situación potencialmente peligrosa.

Debe prestarse especial atención a lo siguiente para garantizar que, cuando se trabaje con componentes eléctricos, no se altere el recinto de forma que se vea afectado el nivel de protección. Por ejemplo, daños en los cables, número excesivo de conexiones, terminales no realizados según la especificación original, daños en las juntas, montaje incorrecto de los casquillos, etc.

Asegúrese de que el producto está bien montado.

Asegúrese de que las juntas o los materiales de sellado no se han degradado hasta el punto de que ya no son adecuados para evitar la entrada de atmósferas inflamables. Las piezas de recambio deben ser conformes a las especificaciones del fabricante.

**Reparación de componentes de seguridad intrínseca.**

No aplique ninguna carga inductiva o capacitiva permanente al circuito sin asegurarse de que ésta no superará la tensión y la corriente permitidas para el equipo en uso.

Los componentes de seguridad intrínseca son los únicos en los que se puede trabajar en presencia de una atmósfera inflamable. Los aparatos de prueba deben estar en la clasificación correcta.

Sustituya los componentes sólo con las piezas especificadas por el fabricante. Otras piezas pueden provocar la ignición del refrigerante en la atmósfera debido a fugas.

**Cableado**

Compruebe que el cableado no está sometido a desgaste, corrosión, presión excesiva, vibración, bordes afilados o cualquier otro efecto ambiental adverso. La comprobación también debe tener en cuenta los efectos del envejecimiento o las vibraciones continuas procedentes de fuentes como los compresores o los ventiladores.

**Detección de refrigerantes inflamables.**

En ningún caso deben utilizarse fuentes potenciales de ignición en la búsqueda o detección de fugas de refrigerante. No debe utilizarse un soplete de haluros (o cualquier otro detector que utilice una llama abierta).

## Extracción y evacuación

Al entrar en el circuito de refrigerante para reparaciones, o para cualquier otro propósito, se deben utilizar los procedimientos convencionales. Sin embargo, en el caso de los refrigerantes inflamables es importante que el procedimiento sea el más adecuado, ya que la combustión es un factor a tener en cuenta. Se deberá seguir el siguiente procedimiento:

1. eliminar el refrigerante
2. purgar el circuito con gas inerte
3. evacuar
4. purgar con gas inerte
5. Abrir el circuito cortando o soldando

La carga de refrigerante se recuperará en las bombonas de recuperación adecuadas. En el caso de los productos que contienen refrigerantes inflamables, el sistema debe purgarse con nitrógeno libre de oxígeno para que el producto sea seguro para los refrigerantes inflamables. Puede ser necesario repetir este proceso varias veces. No se debe utilizar aire comprimido ni oxígeno para purgar los sistemas de refrigerantes.

En el caso de los productos que contienen refrigerantes inflamables, la purga del refrigerante debe realizarse rompiendo el vacío en el sistema con nitrógeno libre de oxígeno y continuando el llenado hasta que se alcance la presión de trabajo, entonces se ventila a la atmósfera y finalmente se baja al vacío. Este proceso debe repetirse hasta que no haya refrigerante en el sistema. Cuando se utiliza la carga final de nitrógeno libre de oxígeno, el sistema debe purgarse hasta la presión atmosférica para poder realizar el trabajo. Esta operación es absolutamente vital para las operaciones de soldadura fuerte que se realicen en las tuberías.

Asegúrese de que la salida de la bomba de vacío no está cerca de ninguna posible fuente de ignición y de que se dispone de ventilación.

## Procedimientos de carga

Además de los procedimientos de carga convencionales, se deben seguir los siguientes requisitos:

1. Asegúrese de no contaminarse con diferentes refrigerantes cuando utilice el equipo de carga. Las mangueras o líneas deben mantenerse lo más cortas posible para minimizar la cantidad de refrigerante que contienen.
2. Las bombonas deben mantenerse en la posición adecuada según las instrucciones.
3. Asegúrese de que el sistema de refrigeración está conectado a tierra antes de cargarlo con refrigerante.
4. Etiquete el equipo cuando se haya completado la carga (si no lo ha hecho ya).
5. Se debe tener mucho cuidado de no sobrecargar el sistema de refrigeración.

**Nota:** Antes de rellenar el sistema, se probará la presión con el gas de purga adecuado. El sistema se someterá a una prueba de estanqueidad al final de la carga pero antes de la puesta en servicio. Se realizará una prueba de fugas de seguimiento antes de abandonar el lugar.

## Desmontaje

Antes de llevar a cabo este procedimiento, es esencial que el técnico conozca a fondo el equipo y todos sus detalles. Se recomienda como buena práctica que todos los refrigerantes se recuperen de forma segura. Antes de llevar a cabo la tarea, debe tomarse una muestra de aceite y refrigerante por si es necesario realizar un análisis antes de reutilizar el refrigerante recuperado. Es esencial que se disponga de energía eléctrica antes de iniciar la tarea.

- Familiarícese con el equipo y su funcionamiento.
- Aislar eléctricamente el sistema.
- Antes de intentar el procedimiento, asegúrese de que se dispone de equipo técnico para la manipulación de los cilindros de refrigerante, si es necesario;
- Bombear el sistema de refrigerante, si es posible.
- Si no es posible hacer el vacío, hacer un colector para poder extraer el refrigerante de varias partes del sistema.
- Asegurarse de que el cilindro está colocado en la báscula antes de la recuperación.
- Poner en marcha la máquina de recuperación y hacerla funcionar según las instrucciones.
- No sobrellenar los cilindros (no más del 80% del volumen de carga de líquido).
- No superar la presión máxima de trabajo de la botella, ni siquiera temporalmente.
- Cuando los cilindros se hayan llenado correctamente y el proceso haya finalizado, asegúrese de que los cilindros y el equipo se retiren del lugar rápidamente y que todas las válvulas de aislamiento del equipo estén cerradas.
- El refrigerante recuperado no debe ser cargado a otro sistema de refrigeración a menos que haya sido limpiado y revisado.

## Etiquetado

Los equipos se etiquetarán indicando que han sido descompuestos y vaciados de refrigerante. La etiqueta deberá estar fechada y firmada. En el caso de equipos que contengan refrigerantes inflamables, se garantizará que haya etiquetas en el equipo que indiquen que el equipo contiene refrigerante inflamable.

## Recuperación

Cuando se retira el refrigerante de un sistema, ya sea para el servicio o para la parada, se recomienda como buena práctica que todos los refrigerantes se eliminen de forma segura.

Cuando se transfiera refrigerante a los cilindros, asegúrese de que sólo se utilicen cilindros de recuperación de refrigerante adecuados. Asegúrese de que se dispone del número correcto de cilindros para mantener la carga total del sistema. Todos los cilindros que se utilicen estén designados para el refrigerante recuperado y etiquetados para ese refrigerante (es decir, cilindros especiales de recuperación de refrigerante). Los cilindros deben estar completos con la válvula de alivio de presión y las válvulas de cierre asociadas en buen estado de funcionamiento. Los cilindros de recuperación vacíos se evacúan y, si es posible, se enfrían antes de la recuperación.

El equipo de recuperación debe estar en buen estado de funcionamiento, con un conjunto de instrucciones del equipo a mano, y debe ser adecuado para la recuperación de todos los refrigerantes apropiados, incluidos, en su caso, los refrigerantes inflamables. Además, se dispondrá de un juego de balanzas calibradas y en buen estado de funcionamiento. Las mangueras deberán estar completas con acoplamientos de desconexión sin fugas y en buen estado. Antes de utilizar la máquina de recuperación, compruebe que está en buen estado de funcionamiento, que se ha mantenido adecuadamente y que todos los componentes eléctricos asociados están sellados para evitar la ignición en caso de descarga de refrigerante. Consulte al fabricante en caso de duda. El refrigerante recuperado se devolverá al proveedor de refrigerantes en el lugar de recuperación correcto.

Resumen de instalación

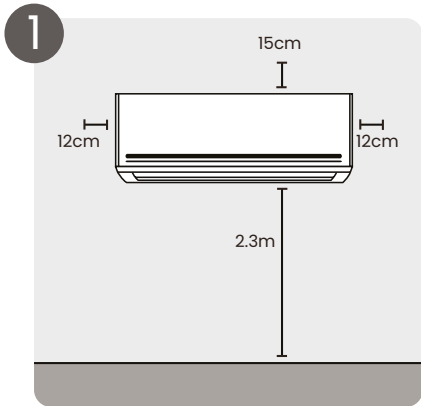

1 Seleccione la ubicación de instalación

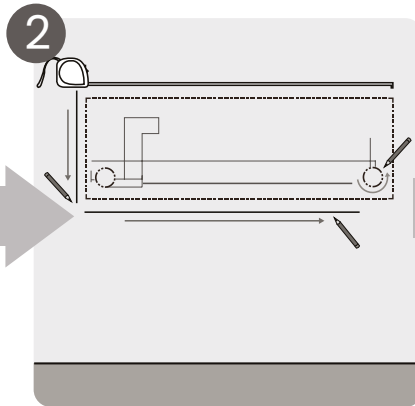

2 Determine la posición del agujero en la pared

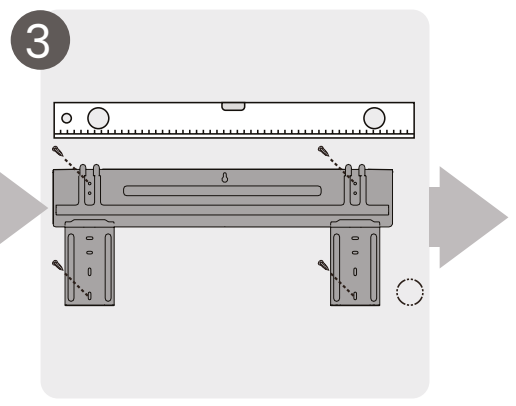

3 Fije la placa de montaje

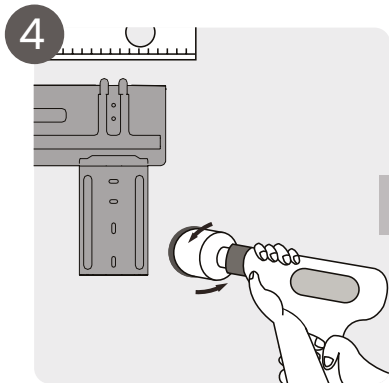

4 Perfore un agujero en la pared

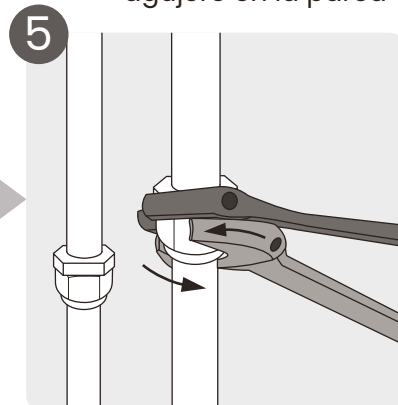

5 Conecte la tubería

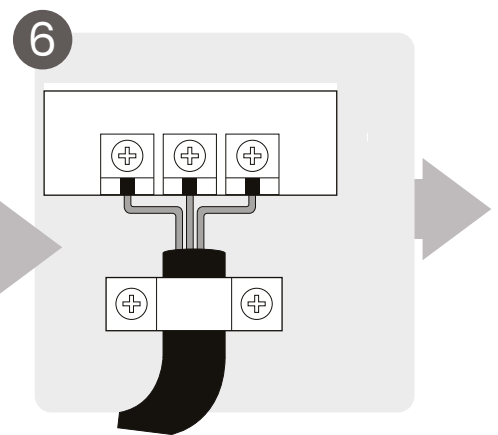

6 Conecte el cableado

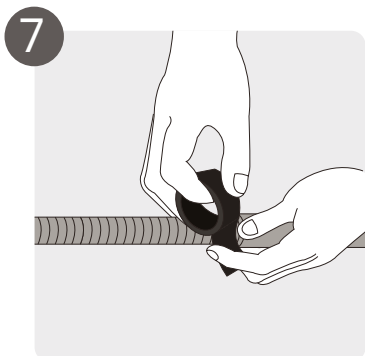

7 Prepare el tubo de drenaje

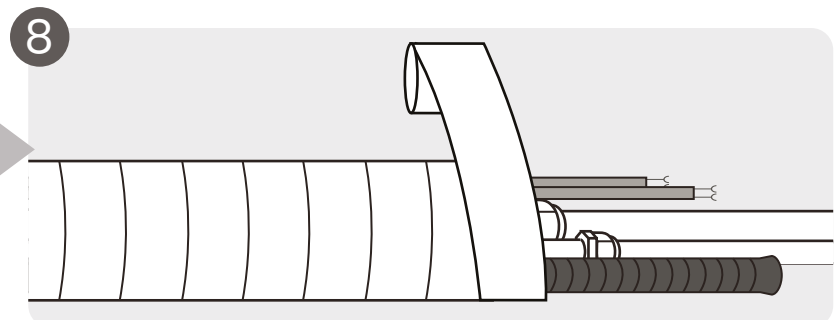

8 Envuelva tuberías y cables

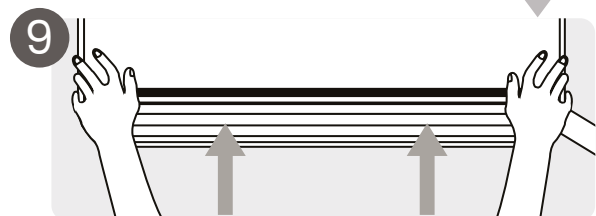

9 Monte la unidad interior

**Partes de la unidad**

**Nota:** La instalación debe realizarse de acuerdo con los requisitos de las normas locales y nacionales. La instalación puede ser ligeramente diferente en diferentes áreas.

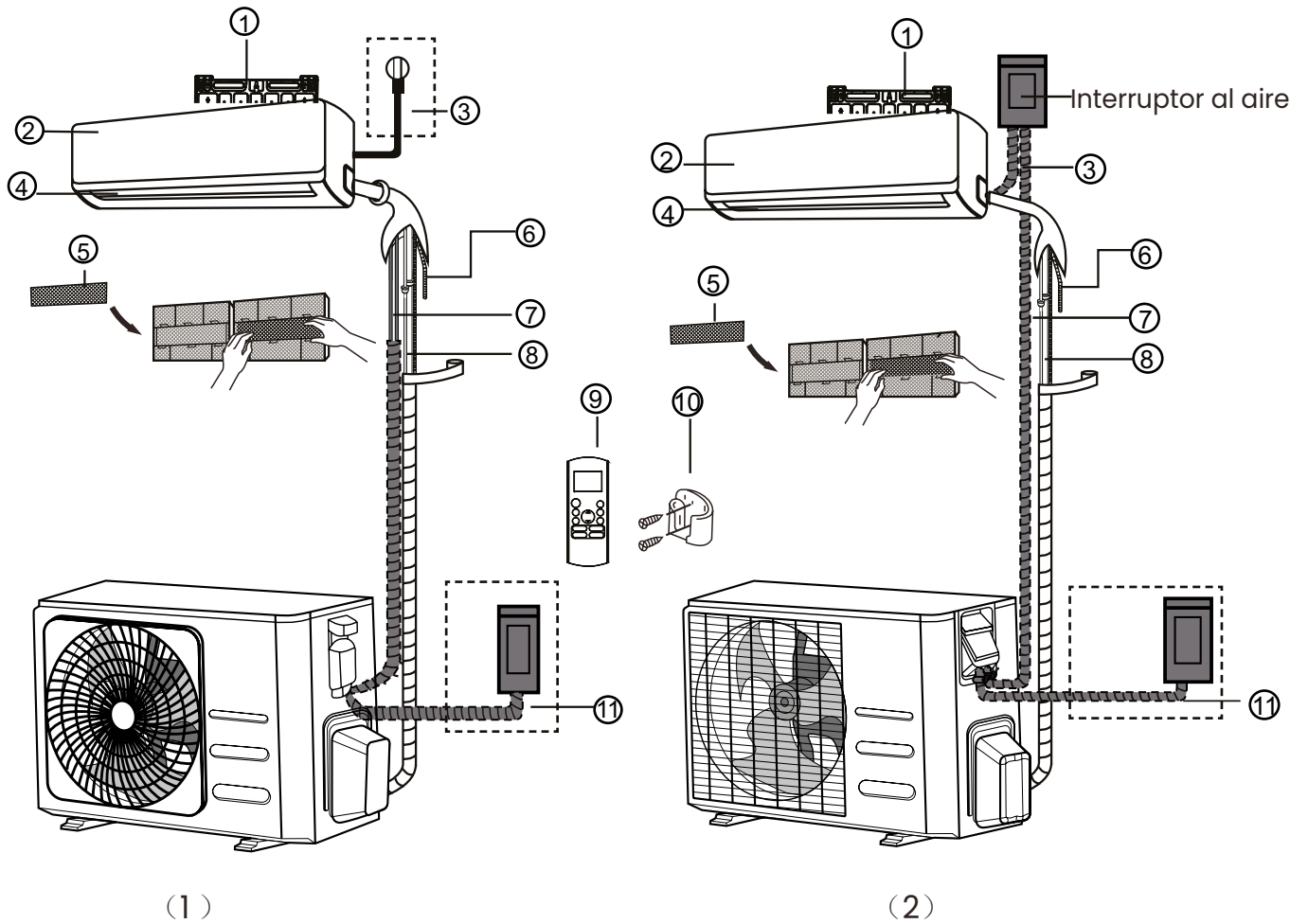

<b>1</b>	Placa de montaje en la pared	<b>5</b>	Filtro funcional	<b>9</b>	Control remoto
<b>2</b>	Panel frontal	<b>6</b>	Tubo de drenaje	<b>10</b>	Soporte de control remoto (algunas unidades)
<b>3</b>	Cable de alimentación	<b>7</b>	Cable de señal	<b>11</b>	Cable de alimentación de la unidad exterior (algunas unidades)
<b>4</b>	Aleta / persiana	<b>8</b>	Tubería del refrigerante		

Las ilustraciones de este manual tienen fines explicativos. La forma real de su unidad interior puede ser ligeramente diferente. Guíese por la forma real.

## Instalación de la unidad interior

Antes de instalar la unidad interior, consulte la etiqueta de la caja del producto para asegurarse de que el número de modelo de la unidad interior coincide con el número de modelo de la unidad exterior.

### Paso 1: Seleccionar una buena ubicación para la instalación

Antes de instalar la unidad interior, debe elegir una ubicación adecuada. A continuación le mostramos los requisitos que le ayudarán a elegir la ubicación apropiada para la unidad.

#### Una ubicación apropiada para instalación cuenta con las siguientes características:

- Buena circulación de aire
- Drenaje adecuado
- El ruido de la unidad no molestará a otras personas
- Firme y sólido – la ubicación no vibrará
- Suficientemente fuerte para soportar el peso de la unidad
- Una ubicación a por lo menos un metro de todos los demás dispositivos eléctricos (por ejemplo, TV, radio, ordenador...)

#### NO instale la unidad en los siguientes lugares:

- Cerca de cualquier fuente de calor, vapor o gas combustible
- Cerca de artículos inflamables como cortinas o ropa
- Cerca de cualquier obstáculo que pueda bloquear la circulación de aire
- Cerca de la puerta
- En un lugar expuesto a la luz solar directa

#### Nota sobre el orificio en la pared:

Si no se dispone de tuberías fijas de refrigerante:

Al elegir una ubicación, tenga en cuenta que debe dejar suficiente espacio para un orificio en la pared (consulte la sección Perforar el orificio de la pared para el paso de la tubería conectiva) para el cable de señal y la tubería del refrigerante que conectan la unidad interior y exterior.

La posición por defecto para todas las tuberías es el lado derecho de la unidad interior (mirando de frente a la unidad). Sin embargo, la unidad puede acomodar tuberías tanto a la izquierda como a la derecha.

Refiérase al siguiente diagrama para asegurar una distancia adecuada de las paredes y el techo:

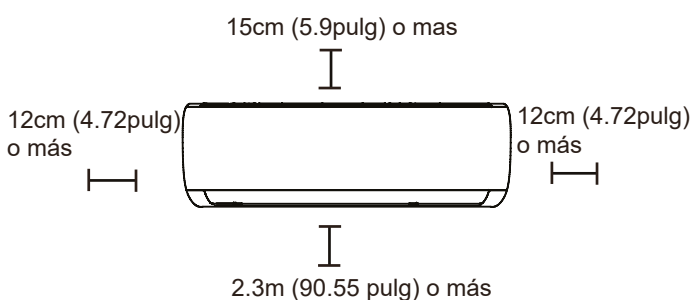

### Paso 2: Fijar la placa de montaje a la pared

La placa de montaje es el dispositivo sobre el que se monta la unidad interior.

- Extraiga la placa de montaje situada en la parte posterior de la unidad interior.
- Fije la placa de montaje a la pared con los tornillos suministrados. Asegúrese de que la placa de montaje esté plana contra la pared.

#### NOTA PARA PAREDES LADRILLO:

Si la pared está hecha de ladrillo, concreto o material similar, perfore agujeros de 5 mm de diámetro en la pared e inserte los pernos de anclaje de casquillo suministrados. A continuación, fije la placa de montaje a la pared apretando los tornillos directamente en los anclajes de clip.

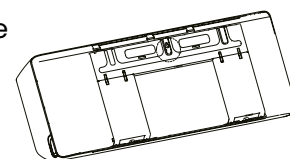

**Paso 3: Taladre un agujero en la pared para la conexión de la tubería**

1. Determine la ubicación del orificio de la pared basándose en la posición de la placa de montaje. Consulte las Dimensiones de la placa de montaje.
2. Usando un taladro de 65mm o 90mm (dependiendo de los modelos), taladre un agujero en la pared. Asegúrese de que el orificio se perfora en un ángulo ligeramente hacia abajo, de modo que el extremo exterior del orificio sea más bajo que el interior en aproximadamente 5mm a 7mm. Esto asegurará un drenaje adecuado del agua.
3. Coloque el casquillo protector de pared en el orificio. Esto protege los bordes del agujero y le ayudará a sellarlo cuando termine el proceso de instalación.

**⚠ PRECAUCIÓN**

Cuando taladre el agujero de la pared, asegúrese de evitar los cables, plomos y otros componentes sensibles.

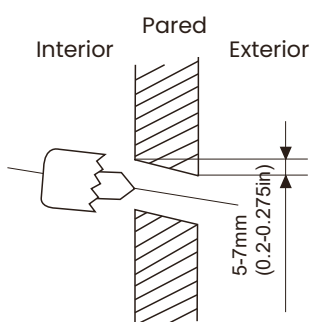

**Dimensiones de la placa de montaje**

Nos podemos encontrar con diferentes placas de montaje para distintos modelos de aire acondicionado. Para los diferentes requisitos de personalización, la forma de la placa de montaje puede ser ligeramente diferente. Pero las dimensiones de instalación son las mismas para el mismo tamaño de la unidad interior.

Ver Tipo A y Tipo B a la derecha.

Orientación correcta de la placa de montaje:

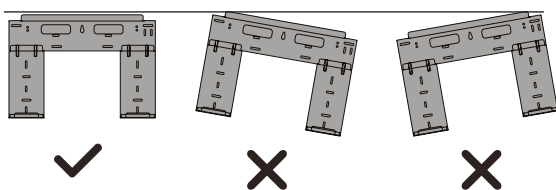

**Nota:** Cuando el tubo conectivo del lado del gas tiene 16mm de diámetro o más, el orificio de la pared debe ser de 90mm.

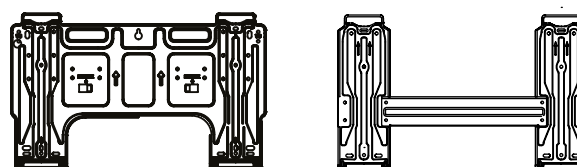

Tipo A

Tipo B

Modelo A

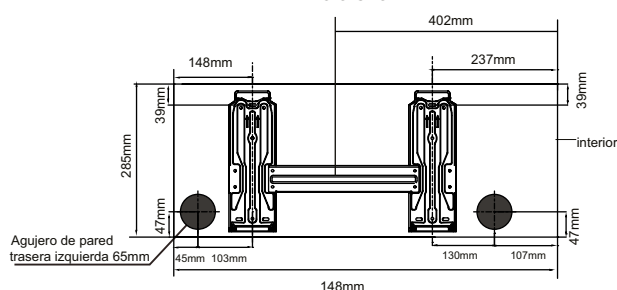

Modelo B

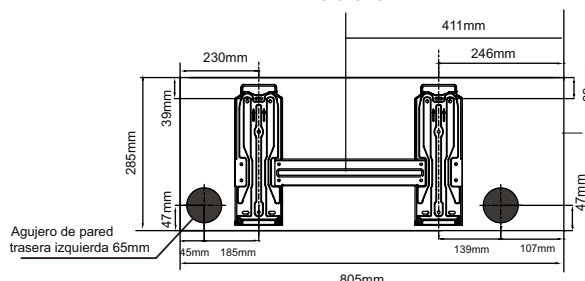

Modelo C

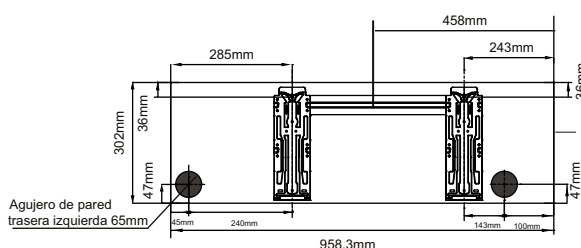

Modelo D

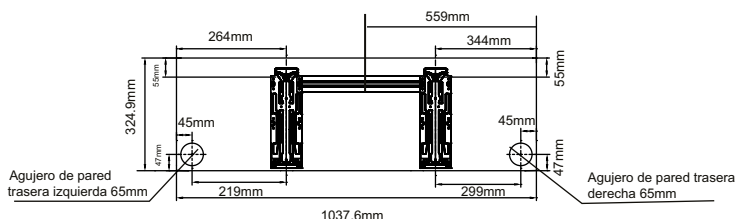

**Paso 4: Preparar la tubería del refrigerante**

La tubería del refrigerante se encuentra dentro de una manga aislante fijada a la parte posterior de la unidad.

Debe preparar la tubería antes de pasarla por el agujero de la pared.

1. Según la posición del orificio de la pared con respecto a la placa de montaje, elija el lado por el que saldrá la tubería de la unidad.
2. Si el orificio de la pared está detrás de la unidad, mantenga el panel desmontable en su lugar. Si el orificio de la pared está al lado de la unidad interior, retire el panel de plástico de ese lado de la unidad.

Esto creará una ranura a través de la cual su tubería puede salir de la unidad. Utilice alicates de punta de aguja si el panel de plástico es demasiado difícil de quitar a mano.

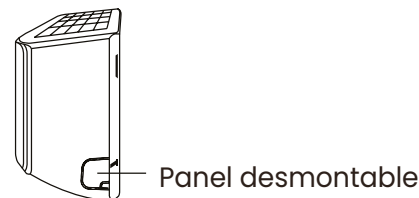

3. Si la tubería de conexión ya está empotrada en la pared, vaya directamente a la sección "Conectar tubería de drenaje". Si no hay tuberías empotradas, conecte las tuberías de refrigerante de la unidad interior a la tubería de conexión que unirá las unidades exterior e interior. Consulte la sección "Conexión de la tubería de refrigerante" de este manual para obtener instrucciones detalladas.

**Nota sobre los ángulos de la tubería:**

La tubería del refrigerante puede salir de la unidad interior desde cuatro ángulos diferentes: izquierda, derecha, izquierda trasera, derecha trasera.

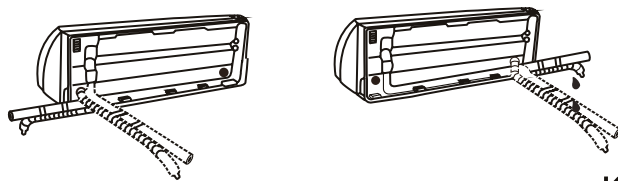

**⚠ PRECAUCIÓN**

**Paso 5: Conectar la manguera de drenaje**

De forma predeterminada, la manguera de desagüe está conectada al lado izquierdo de la unidad (mirando de frente la parte posterior de la unidad).

Sin embargo, también se puede montar en el lado derecho. Para asegurar un drenaje adecuado, fije la manguera de drenaje en el mismo lado en el que la tubería de refrigerante sale de la unidad. Conecte la extensión de la manguera de drenaje (se compra por separado) al extremo de la manguera de drenaje.

- Envuelva firmemente el punto de conexión con cinta de teflón para asegurar un buen sellado y evitar fugas.
- Para la parte de la manguera de desagüe que quedará en el interior, envuélvala con aislamiento de espuma para evitar la condensación.
- Retire el filtro de aire y vierta una pequeña cantidad de agua en la bandeja de drenaje para asegurarse de que el agua fluya suavemente desde la unidad.

**Nota:** Asegúrese de colocar la manguera de drenaje de acuerdo con las figuras de la derecha:

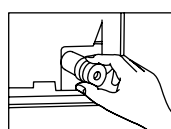

Tape el orificio de drenaje no utilizado. Para evitar fugas no deseadas, debe tapar el orificio de drenaje no utilizado con el tapón suministrado.

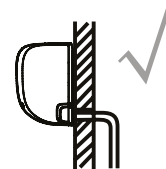

Asegúrese de que no haya dobleces ni abolladuras en la manguera de drenaje para asegurar un drenaje adecuado.

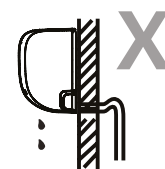

Las dobleces en la manguera de desagüe pueden provocar pérdidas de agua.

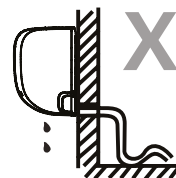

Las dobleces en la manguera de desagüe pueden provocar pérdidas de agua.

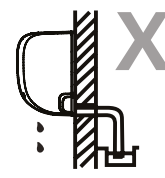

No coloque el extremo de la manguera de desagüe en agua o en recipientes que recojan agua. Esto obstaculizaría el drenaje adecuado.

**⚠ ANTES DE REALIZAR CUALQUIER TRABAJO ELÉCTRICO, LEA ESTAS NORMAS**

1. Todo el cableado debe cumplir con los códigos y regulaciones eléctricas locales y nacionales y debe ser instalado por un electricista autorizado.
2. Todas las conexiones eléctricas deben realizarse de acuerdo con el esquema que se encuentra en los paneles de las unidades interiores y exteriores.
3. Si hay un problema grave de seguridad con la fuente de alimentación, interrumpa el trabajo inmediatamente. Explique su razonamiento al cliente y rechace instalar la unidad hasta que el problema de seguridad se resuelva adecuadamente.
4. El voltaje de alimentación debe estar dentro del 90-110% del voltaje nominal. Un suministro de energía insuficiente puede causar un mal funcionamiento, una descarga eléctrica o un incendio.
5. Si conecta la alimentación a un cableado fijo, un protector contra sobretensiones y un interruptor de alimentación principal deben estar instalados.
6. Si se conecta la alimentación al cableado fijo, se debe incorporar en el cableado fijo un interruptor o disyuntor que desconecte todos los polos y tenga una separación de contactos de al menos 1/8 pulgada (3 mm). El técnico calificado debe usar un disyuntor o interruptor aprobado.
7. Conecte la unidad únicamente a una toma de corriente de un circuito derivado individual. No conecte otro aparato a esa toma de corriente.
8. Asegúrese de conectar el aire acondicionado a tierra correctamente.
9. Todos los cables deben estar firmemente conectados. Un cableado suelto puede provocar el sobrecalentamiento del terminal, lo que puede provocar un mal funcionamiento del producto y un posible incendio.
10. No permita que los cables se toquen o se apoyen contra el tubo de refrigerante, el compresor o cualquier parte móvil dentro de la unidad.
11. Si la unidad tiene un calentador eléctrico auxiliar, debe instalarse a una distancia mínima de 1 metro de cualquier material combustible.
12. Para evitar recibir una descarga eléctrica, nunca toque los componentes eléctricos poco después de que se haya cortado el suministro de energía. Después de desconectar la alimentación, espere siempre 10 minutos o más antes de tocar los componentes eléctricos.

**⚠ ¡ADVERTENCIA!**

Antes de realizar cualquier trabajo eléctrico o de cableado, desconecte la alimentación principal del sistema.

**Paso 6: Conectar los cables de señal y de alimentación**

El cable de señal permite la comunicación entre la unidad interior y la exterior. Primero debe elegir el calibre de cable adecuado antes de prepararlo para la conexión.

Tipos de cables:

- Cable de alimentación para interior (si aplica): H05VV-F o H05V2V2-F
- Cable de alimentación para exterior:  
H07RN-F
- Cable de señal: H07RN-F

Elija el calibre adecuado de cable.

El calibre necesario del cable de alimentación, cable de señal, fusible, e interruptor es determinado por la corriente máxima de la unidad. La corriente máxima se indica en la placa de características situada en el panel lateral de la unidad. Consulte esta placa de identificación para elegir el cable, el fusible o el interruptor adecuados.

1. Abra el panel frontal de la unidad interior.
2. Con un destornillador, abra la tapa de la caja de cables en el lado derecho de la unidad.

**Nota:** Todo el cableado debe realizarse estrictamente de acuerdo con el diagrama de cableado situado en la parte posterior del panel frontal de la unidad de control.

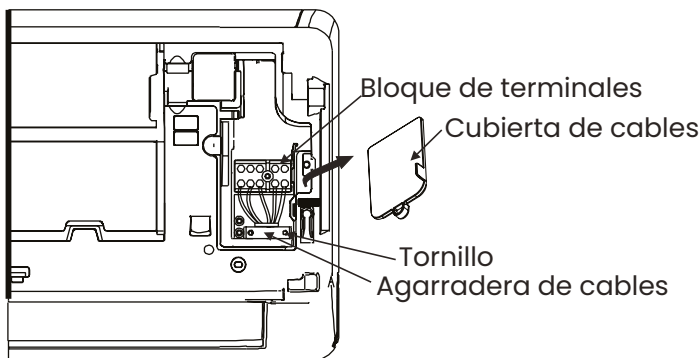

3. Desenrosque la abrazadera del cable debajo de la regleta y colóquelo lateralmente.
4. Mirando hacia la parte posterior de la unidad, retire el panel de plástico de la parte inferior izquierda.
5. Pase el cable de señal a través de esta ranura, desde la parte posterior de la unidad hasta la parte delantera.
6. Enfrente de la parte frontal de la unidad, conecte el cable de acuerdo con el diagrama de cableado de la unidad interior, conecte la clavija en U y atornille firmemente cada cable a su terminal correspondiente.
7. Después de comprobar que todas las conexiones son seguras, utilice la abrazadera para fijar el cable de señal a la unidad. Atornille firmemente la abrazadera del cable.
8. Vuelva a colocar la cubierta de alambre en la parte frontal de la unidad y el panel de plástico en la parte posterior.

**Paso 7: Envolver los tubos y cables**

Antes de pasar la tubería, la manguera de drenaje y el cable de señal a través del orificio de la pared, debe unirlos para ahorrar espacio, protegerlos y aislarlos.

1. Empaque la manguera de drenaje, los tubos de refrigerante y el cable de señal como se muestra en la figura de la derecha

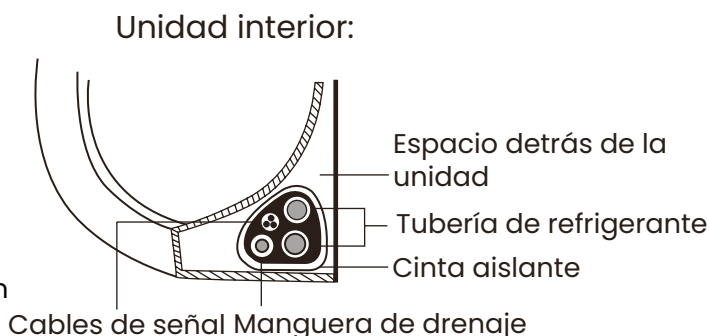

**Nota:** La manguera de drenaje debe estar en la parte inferior:

Asegúrese de que la manguera de drenaje esté en la parte inferior del haz. Colocar la manguera de drenaje en la parte superior del haz puede causar que la bandeja de drenaje se desborde, lo que puede provocar incendios o daños por agua.

**Nota:** Al agrupar estos elementos, no entrecruce ni cruce el cable de señal con ningún otro cable.

2. Usando cinta adhesiva de vinilo, fije la manguera de drenaje a la parte inferior de los tubos de refrigerante.
3. Usando cinta aislante, envuelva el cable de señal, los tubos de refrigerante y la manguera de drenaje firmemente juntos. Compruebe que todos los artículos estén empaquetados.

**Nota:** No envuelva los extremos de las tuberías.

Al envolver el haz, mantenga los extremos de la tubería desenvueltos. Necesita acceder a ellos para comprobar si hay fugas al final del proceso de instalación (consulte la sección Comprobaciones eléctricas y comprobaciones de fugas de este manual).

**Paso 8: Montar la unidad interior**

Si ha instalado nuevas tuberías de conexión en la unidad exterior, haga lo siguiente:

1. Si ya ha pasado la tubería de refrigerante a través del agujero en la pared, continúe con el paso 4.
2. De lo contrario, verifique que los extremos de los tubos de refrigerante estén sellados para evitar que entre suciedad o materiales extraños en los tubos.
3. Pase lentamente el haz envuelto de tubos de refrigerante, la manguera de drenaje y el cable de señal a través del orificio de la pared.

4. Enganche la parte superior de la unidad interior en el gancho superior de la placa de montaje.
5. Compruebe que la unidad esté firmemente enganchada en el montaje ejerciendo una ligera presión en los lados izquierdo y derecho de la unidad. La unidad no debe sacudirse ni moverse.
6. Usando una presión uniforme, empuje hacia abajo la mitad inferior de la unidad. Siga presionando hacia abajo hasta que la unidad encaje en los ganchos a lo largo de la parte inferior de la placa de montaje.
7. De nuevo, compruebe que la unidad esté firmemente enganchada en el montaje ejerciendo una ligera presión en los lados izquierdo y derecho de la unidad.

**Si la tubería de refrigerante ya está empotrada en la pared, haga lo siguiente:**

1. Enganche la parte superior de la unidad interior en el gancho superior de la placa de montaje.
2. Utilice un soporte o una cuña para apuntalar la unidad, lo que le dará suficiente espacio para conectar la tubería del refrigerante, el cable de señal y la manguera de drenaje.

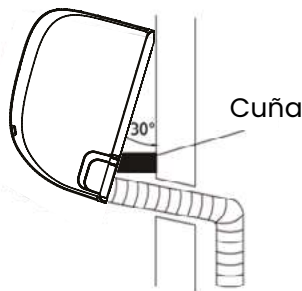

3. Conecte la manguera de drenaje y la tubería de refrigerante (consulte la sección Conexión de la tubería de refrigerante de este manual para obtener instrucciones).
4. Mantenga el punto de conexión de la tubería expuesto para realizar la prueba de fugas (consulte la sección Comprobaciones eléctricas y comprobaciones de fugas de este manual).
5. Después de la prueba de estanqueidad, envuelva el punto de conexión con cinta aislante.
6. Retire el soporte o la cuña que sostiene la unidad.
7. Usando una presión uniforme, empuje hacia abajo la mitad inferior de la unidad. Siga presionando hacia abajo hasta que la unidad encaje en los ganchos a lo largo de la parte inferior de la placa de montaje.

**La unidad es ajustable**

Tenga en cuenta que los ganchos de la placa de montaje son más pequeños que los orificios de la parte posterior de la unidad. Si no tiene suficiente espacio para conectar tuberías empotradas a la unidad interior, la unidad se puede ajustar a la izquierda o a la derecha unos 30-50 mm, dependiendo del modelo.

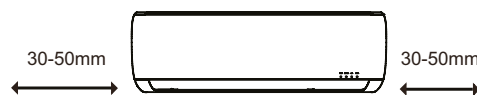

Mover a la izquierda o a la derecha

## Instalación de la unidad exterior

Instale la unidad siguiendo los códigos y regulaciones locales, puede haber pequeñas diferencias entre las diferentes regiones.

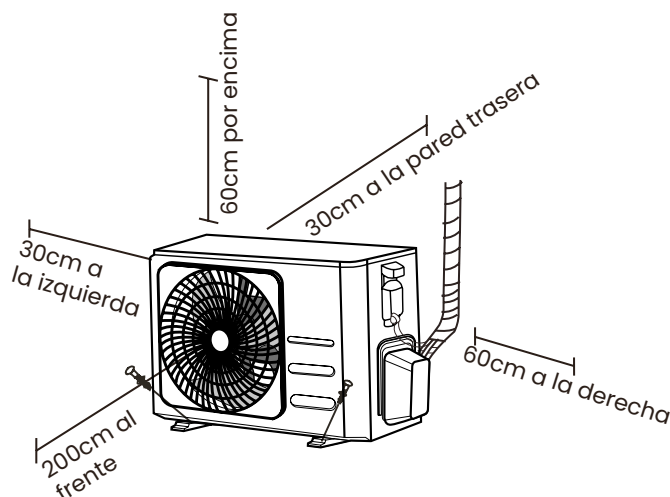

### Paso 1: Seleccionar una buena ubicación para la instalación

Antes de instalar la unidad exterior, debe elegir una ubicación adecuada. A continuación le mostramos los requisitos que le ayudarán a elegir la ubicación apropiada para la unidad.

#### Una ubicación apropiada para instalación cuenta con las siguientes características:

- Cumple con todos los requisitos de espacio que se muestran en los requisitos de espacio de instalación anteriores.
- Buena circulación de aire y ventilación
- Firme y sólido - la ubicación puede soportar la unidad y no vibrará
- El ruido de la unidad no molestará a otras personas
- Asegúrese de que la unidad exterior está protegida contra periodos prolongados de luz solar directa o lluvia.
- Cuando se prevean nevadas, tome medidas apropiadas para evitar acumulación de hielo y daños a las bobinas.

#### NO instale la unidad en los siguientes lugares:

- Cerca de un obstáculo que bloquee las entradas y salidas de aire
- Cerca de una calle pública, áreas concurridas o donde el ruido de la unidad pueda molestar a otros.
- Cerca de animales o plantas que puedan resultar dañados por la descarga de aire caliente
- Cerca de cualquier fuente de gas combustible
- En un lugar expuesto a grandes cantidades de polvo
- En un lugar expuesto a cantidades excesivas de aire salino

#### Consideraciones especiales para condiciones climáticas extremas

Si la unidad está expuesta a fuertes vientos: Instale la unidad de manera que el ventilador de salida de aire esté en un ángulo de 90° con respecto a la dirección del viento. Si es necesario, construya una barrera delante de la unidad para protegerla de vientos extremadamente fuertes. Vea las siguientes ilustraciones. Si la unidad está expuesta frecuentemente a lluvias o nevadas fuertes:

Construya un refugio sobre la unidad para protegerla de la lluvia o la nieve. Tenga cuidado de no obstruir el flujo de aire alrededor de la unidad. Si la unidad está expuesta frecuentemente a aire salino (costa): Utilice una unidad exterior especialmente diseñada para resistir la corrosión.

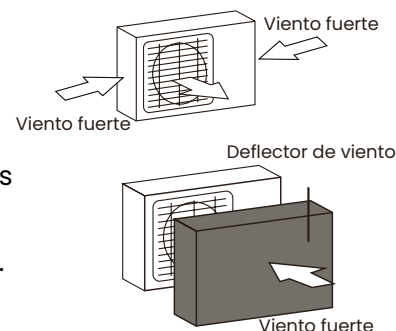

**Paso 2: Instalar la junta de drenaje (sólo en la unidad con bomba de calor)**

Antes de atornillar la unidad exterior en su sitio, debe instalar la junta de drenaje en la parte inferior de la unidad. Tenga en cuenta que hay dos tipos diferentes de juntas de drenaje dependiendo del tipo de unidad exterior.

Si la junta de drenaje viene con una junta de hule (vea la Fig. A), haga lo siguiente:

1. Coloque el sello de hule en el extremo de la junta de drenaje que se conectará a la unidad exterior.
2. Inserte la junta de drenaje en el orificio de la bandeja de la base de la unidad.
4. Gire la junta de drenaje 90° hasta que encaje en su sitio mirando hacia la parte delantera de la unidad.
5. Conecte una extensión de manguera de drenaje (no incluida) a la junta de drenaje para redirigir el agua de la unidad durante el modo de calentamiento.

**Si la junta de drenaje no viene con una junta de hule (vea la Fig. B), haga lo siguiente:**

1. Inserte la junta de drenaje en el orificio de la bandeja de la base de la unidad. La junta de drenaje encajará en su lugar.
2. Conecte una extensión de manguera de drenaje (no incluida) a la junta de drenaje para redirigir el agua de la unidad durante el modo de calentamiento.

**Nota:** En climas fríos, asegúrese de que la manguera de drenaje esté lo más vertical posible para asegurar un drenaje rápido del agua. Si el agua drena muy lentamente, puede congelarse en la manguera e inundar la unidad.

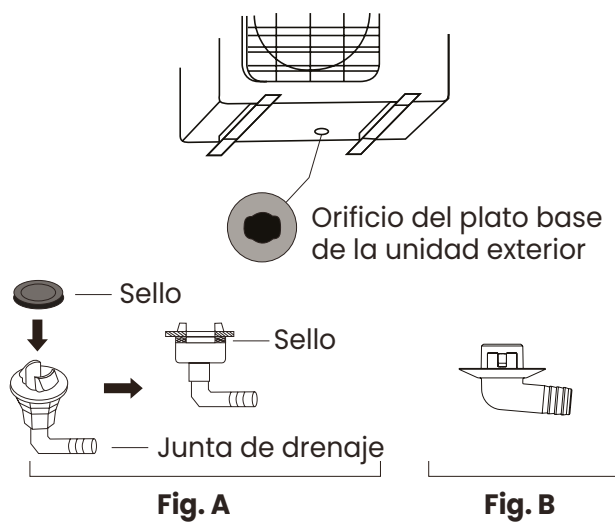

**Paso 3: Anclar la unidad exterior**

La unidad exterior se puede anclar al suelo o a un soporte de pared con un perno (M10). Prepare la base de instalación de la unidad de acuerdo con las dimensiones que se indican a continuación:

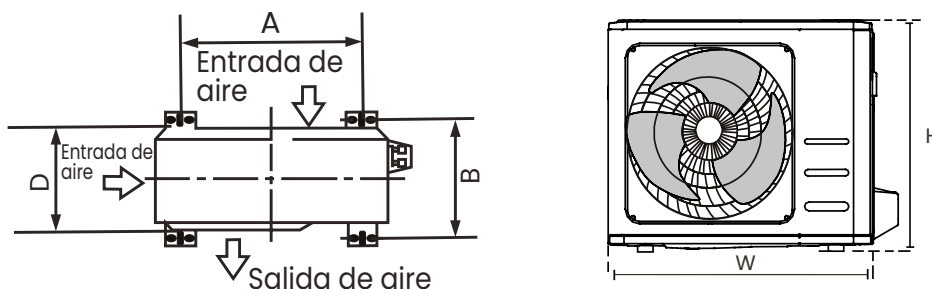

Dimensiones de la unidad exterior en mm. Alto x Ancho x Profundo	Dimensiones de montaje	
	Distancia A (mm)	Distancia B (mm)
434x681x285	460	292
550x700x270	450	260
550x700x275	450	260
495x720x270	452	255
555x728x300	452	302
555x765x303	452	286
555x770x300	487	298
554x805x330	511	317
554x800x333	514	340
702x845x363	540	350
673x890x342	663	354
810x946x420	673	403
810x946x410	673	403

**Si va a instalar la unidad en el suelo o en una plataforma de concreto, haga lo siguiente:**

1. Marque las posiciones de los cuatro pernos de expansión según la tabla de dimensiones.
2. Pre taladre agujeros para los pernos de expansión.
3. Coloque una tuerca en el extremo de cada perno de expansión.
4. Martille los pernos de expansión en los orificios pre taladrados.
5. Retire las tuercas de los pernos de expansión y coloque la unidad exterior sobre los pernos.
6. Ponga una arandela en cada perno de expansión y luego vuelva a colocar las tuercas.
7. Usando una llave, apriete cada tuerca hasta que esté bien ajustada.

**Nota:** Si va a taladrar en hormigón, se recomienda en todo momento protección ocular.

**Si va a instalar la unidad en un soporte de pared, haga lo siguiente:**

1. Marque la posición de los orificios del soporte según la tabla de dimensiones.
2. Pre-taladre los agujeros para los pernos de expansión.
3. Coloque una arandela y una tuerca en el extremo de cada perno de expansión.
4. Enrosque los pernos de expansión a través de los orificios en los soportes de montaje, coloque los soportes de montaje en posición y clave con un martillo los pernos de expansión en la pared.
5. Compruebe que los soportes de montaje estén nivelados.
6. Levante la unidad con cuidado y coloque las patas de montaje en los soportes
7. Atornille la unidad firmemente a los soportes.
8. Si se permite, instale la unidad con juntas de hule para reducir las vibraciones y el ruido.

**Paso 4: conectar los cables de señal y de alimentación**

El bloque de terminales de la unidad exterior está protegido por una cubierta de cableado eléctrico en el lateral de la unidad.

En el interior de la tapa del cableado se encuentra su diagrama completo.

**⚠ ¡ADVERTENCIA!**

Antes de realizar cualquier trabajo eléctrico o de cableado, desconecte la alimentación principal del sistema.

1. Prepare el cable para la conexión.

Seleccione el cable adecuado con referencia a "Tipos de cable". Elija el calibre adecuado de cable: El tamaño del cable de alimentación, cable de señal, fusible e interruptor necesarios viene determinado por la corriente máxima de la unidad, que se indica en la placa de identificación ubicada en el panel lateral de la unidad

- a. Utilizando pelacables, pele la cubierta de hule de ambos extremos del cable para revelar aproximadamente 40 mm de los cables interiores.
- b. Pele el aislamiento de los extremos de los cables.
- c. Usando una crimpadora, inserte los tacos en U en los extremos de los cables

2. Desatornille la tapa del cableado eléctrico y retírela.

3. Desenrosque la abrazadera del cable debajo de la regleta y colóquelo lateralmente.

4. Conecte el cable de acuerdo con el diagrama de cableado y atornille firmemente el conector en U de cada cable a su terminal correspondiente.

5. Después de comprobar que todas las conexiones están seguras, enrolle los cables para evitar que el agua de lluvia fluya hacia el terminal.

6. Sujete el cable a la unidad con la abrazadera para cables. Atornille firmemente la abrazadera del cable.

7. Aísle los cables no utilizados con cinta eléctrica de PVC. Colóquelos de forma que no toquen ninguna pieza eléctrica o metálica.

8. Vuelva a colocar la cubierta del cable en el lateral de la unidad y atorníllela en su sitio.

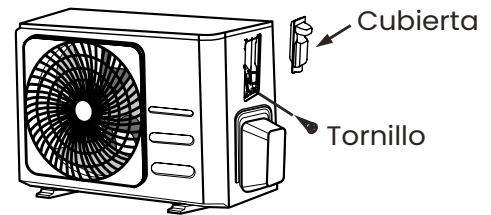

**Nota:** Si el sujetacables se parece a lo siguiente, seleccione el agujero pasante apropiado de acuerdo con el diámetro del cable.

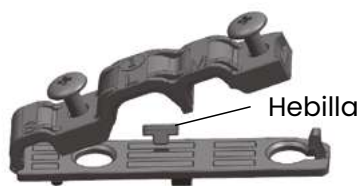

Agujero de tres tamaños: Pequeño, Grande, Mediano

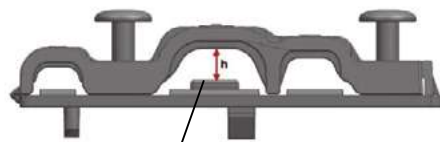

Cuando el cable no esté lo suficientemente apretado, utilice la hebilla para apoyarlo, de manera que se pueda sujetar con firmeza.

**Interconexión entre la unidad interior y la unidad exterior**

Utilice un destornillador Phillips para desatornillar la cubierta del cableado (1), sujétela y presiónela suavemente para retirarla.

Desenrosque la abrazadera del cable (2) y retírela.

De acuerdo con el diagrama de cableado (3) pegado en el interior de la cubierta de cableado (4), conecte los cables de conexión a los terminales correspondientes y asegúrese de que todas las conexiones estén firmes y seguras.

Vuelva a instalar la abrazadera de cables y la cubierta de cableado.

Nota: Cuando conecte los cables de las unidades interior y exterior, deberá cortar la corriente.

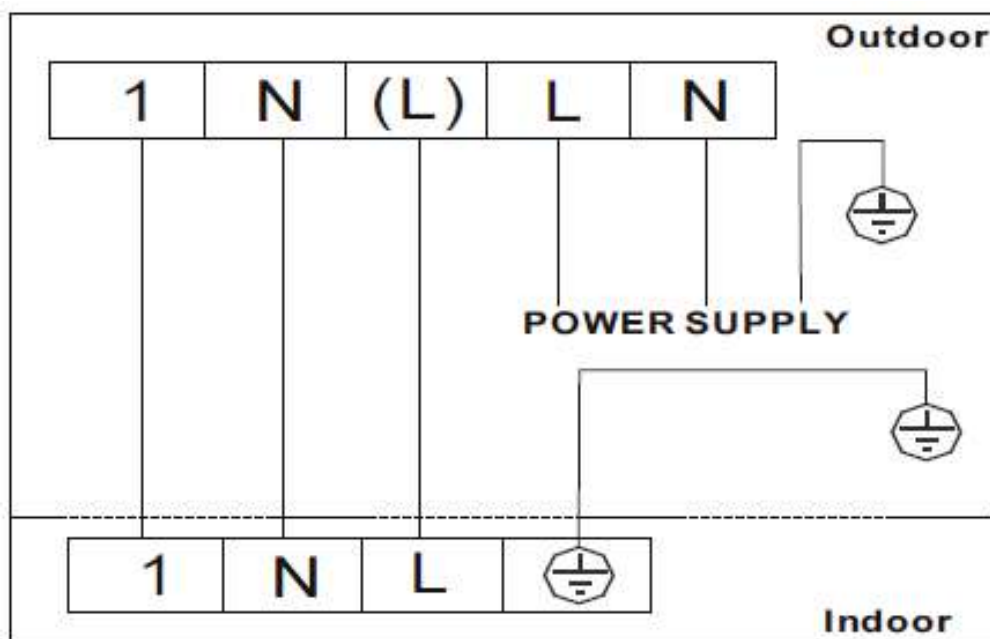
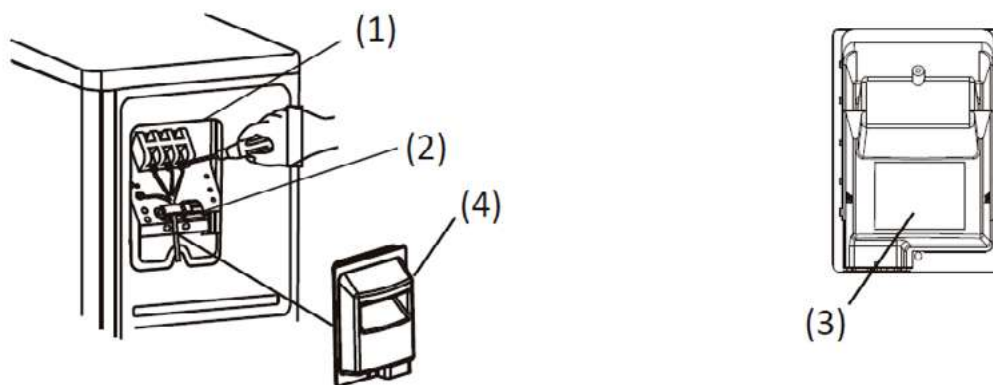

### Conexión de la tubería del refrigerante

Cuando conecte tuberías de refrigerante, no permita que entren en la unidad sustancias o gases que no sean el refrigerante especificado. La presencia de otros gases o sustancias reducirá la capacidad de la unidad y puede causar una presión anormalmente alta en el ciclo de refrigeración. Esto puede causar explosiones y lesiones.

**Nota:** La longitud de las tuberías de refrigerante afectará el rendimiento y la eficiencia energética de la unidad. La eficiencia nominal se prueba en unidades con una longitud de tubería de 5 metros. Se requiere una longitud mínima de tubería de 3 metros para minimizar la vibración y el ruido excesivo. En áreas tropicales especiales, para los modelos de refrigerante R290, no se puede agregar refrigerante y la longitud máxima de la tubería de refrigerante no debe exceder los 10 metros. Consulte la siguiente tabla para las especificaciones sobre la longitud máxima y la altura de caída de la tubería.

**Longitud y altura de caída máximas de las tuberías de refrigerante por modelo de unidad**

Modelo	Capacidad (btu/h)	Longitud Max. (m)	Altura de caída Max. (m)
Aire acondicionado tipo split R410A, R32	< 15,000	25	10
	≥ 15,000 y < 24,000	30	20
	≥ 24,000 y < 36,000	50	25
Aire acondicionado de velocidad fija R22	< 18,000	10	5
	≥ 18,000 y < 21,000	15	8
	≥ 21,000 y < 35,000	20	10
R410A, R32 velocidad fija Aire acondicionado tipo split	< 18,000	20	8
	≥ 18,000 y < 36,000	25	10

### Instrucciones de conexión

#### Tubería de refrigerante

##### Paso 1: Cortar tubería

Al preparar las tuberías de refrigerante, tenga especial cuidado de cortarlas y modificarlas adecuadamente. Esto garantizará una operación eficiente y minimizará la necesidad de mantenimiento en el futuro.

1. Mida la distancia entre las unidades interior y exterior.
2. Con un cortador de tubos, corte el tubo un poco más largo que la distancia medida.
3. Asegúrese de que el tubo esté cortado en un ángulo perfecto de 90°.

##### No deforme el tubo al cortarlo

Tenga mucho cuidado de no dañar, abollar o deformar el tubo durante el corte. Esto reduciría drásticamente la eficiencia de calentamiento de la unidad.

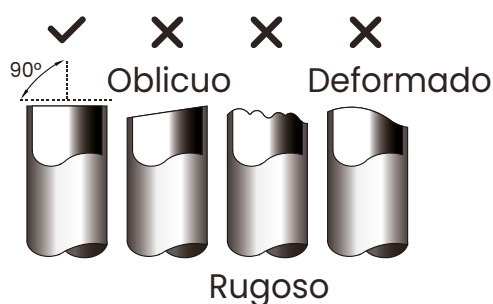

**Paso 2: Eliminar rebabas**

Las rebabas pueden afectar el sellado hermético de la conexión de la tubería de refrigerante. Deben ser eliminadas por completo.

1. Sostenga el tubo en un ángulo hacia abajo para evitar que las rebabas caigan en el tubo.
2. Usando una fresa o herramienta de desbarbado, quite todas las rebabas de la sección cortada de la tubería.

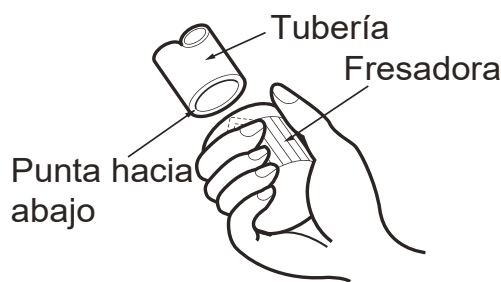

**Paso 3: Abrir los extremos de los tubos**

El ensanchado adecuado es esencial para lograr un sellado hermético.

1. Después de eliminar las rebabas de la tubería cortada, selle los extremos con cinta de PVC para evitar que entren materiales ajenos en la tubería.
2. Cubra la tubería con material aislante.
3. Coloque tuercas de ensanchamiento en ambos extremos de la tubería.

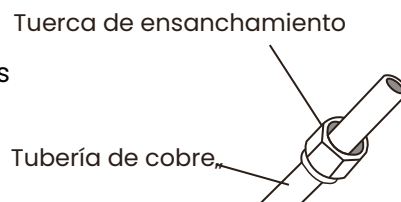

Asegúrese de que estén orientados en la dirección correcta, ya que no puede colocarlos ni cambiar su dirección después del ensanchamiento.

4. Retire la cinta de PVC de los extremos de la tubería cuando esté listo para realizar el ensanchamiento.
5. Forma de ensanchamiento de la abrazadera en el extremo del tubo.

El extremo de la tubería debe extenderse más allá del borde de la forma de ensanchamiento de acuerdo con las dimensiones que se muestran en la siguiente tabla:

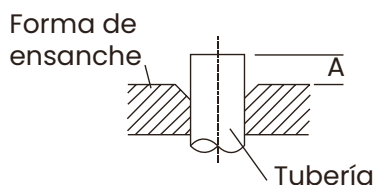

Diámetro exterior de la tubería (mm)	A(mm) Min	A(mm) Max
Ø 6.35 (Ø 0.25")	0.7 (0.0275")	1.3 (0.05")
Ø 9.52 (Ø 0.375")	1.0 (0.04")	1.6 (0.063")
Ø12.7 (Ø 0.5")	1.0 (0.04")	1.8 (0.07")
Ø 16 (Ø 0.63")	2.0 (0.078")	2.2 (0.086")
Ø 19 (Ø 0.75")	2.0 (0.078")	2.4 (0.094")

6. Coloque la herramienta de ensanchamiento sobre la tubería.
7. Gire el mango de la herramienta de ensanchamiento en el sentido de las agujas del reloj hasta que el tubo esté completamente ensanchado.
8. Retire la herramienta de ensanchamiento, después inspeccione el extremo de la tubería en busca de grietas y compruebe la uniformidad del ensanchamiento.

**Paso 4: Conexión de la tubería**

Cuando conecte las tuberías de refrigerante, tenga cuidado de no apretar en exceso ni deformar las tuberías de ninguna manera. Primero debe conectar el tubo de baja presión y luego el de alta presión.

**Radio mínimo de curvatura:**

Al doblar tuberías de refrigerante, el radio de curvatura mínimo ha de ser de 10cm.

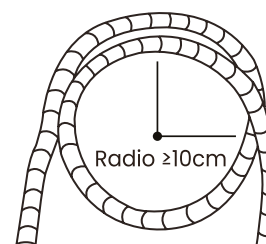

### Instrucciones para la conexión de tuberías a la unidad interior

1. Alinear el centro de los tubos que va a conectar.

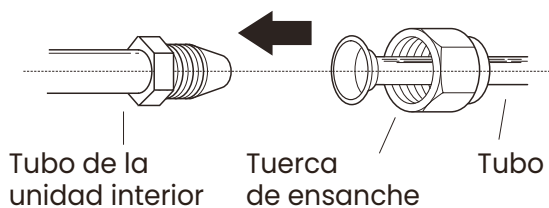

2. Apriete la tuerca de ensanchamiento lo más fuerte posible con la mano.

3. Con una llave inglesa, sujete la tuerca de la manguera de la unidad.

4. Mientras sujeta firmemente la tuerca en el tubo de la unidad, utilice una llave dinamométrica para apretar la tuerca de ensanche de acuerdo con los valores de la tabla de requisitos de par de apriete que aparece a continuación. Afloje ligeramente la tuerca de ensanche y vuelva a apretarla.

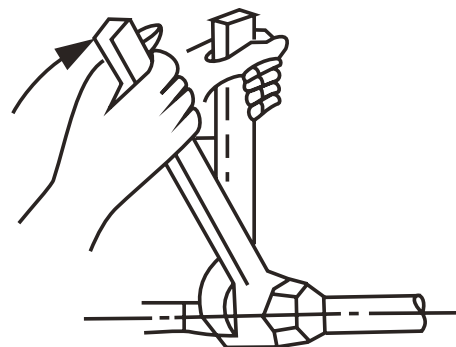

#### Requisitos del par de apriete

Diámetro exterior de la tubería (mm)	Par de apriete(N•m)	Dimensiones de ensanche (B) (mm)
∅ 6.35 (∅ 0.25")	18~20(180~200kgf.cm)	8.4~8.7 (0.33~0.34")
∅ 9.52 (∅ 0.375")	32~39(320~390kgf.cm)	13.2~13.5 (0.52~0.53")
∅12.7 (∅ 0.5")	49~59(490~590kgf.cm)	16.2~16.5 (0.64~0.65")
∅ 16 (∅ 0.63")	57~71(570~710kgf.cm)	19.2~19.7 (0.76~0.78")
∅ 19 (∅ 0.75")	67~101(670~1010kgf.cm)	23.2~23.7 (0.91~0.93")

Forma del ensanche

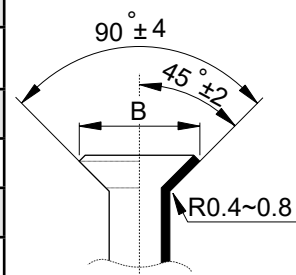

**Nota: No utilice un par de apriete excesivo. Una fuerza excesiva puede romper la tuerca o dañar la tubería del refrigerante. No debe exceder los requisitos de par que se muestran en la tabla anterior.**

### Instrucciones para la conexión de tuberías a la unidad interior

1. Desatornille la tapa de la válvula empaquetada en el lado de la unidad exterior.

2. Retire las tapas protectoras de los extremos de las válvulas.

3. Alinee el extremo abocardado de la tubería con cada válvula y apriete la tuerca de abocardado tan fuerte como sea posible con la mano.

4. Usando una llave inglesa, agarre el cuerpo de la válvula. No agarre la tuerca que sella la válvula de servicio.

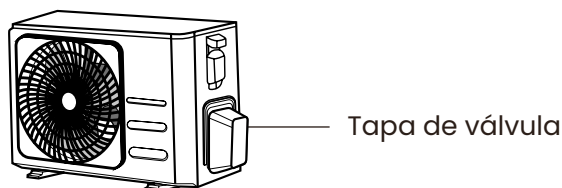

5. Mientras sujeta firmemente el cuerpo de la válvula, utilice una llave dinamométrica para apretar la tuerca de abocardado de acuerdo con los valores correctos de par de apriete.

6. Afloje ligeramente la tuerca de abocardado y vuelva a apretarla.

7. Repita los pasos 3 a 6 para el resto de la tubería.

Nota: Use una llave para sujetar el cuerpo principal de la válvula.

El par de apriete de la tuerca de ensanche puede romper otras partes de la válvula.

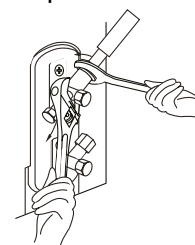

## Evacuación de aire

### Preparativos y precauciones

El aire y las partículas extrañas en el circuito de refrigerante pueden causar aumentos anormales de presión, lo que puede dañar el aire acondicionado, reducir su eficiencia y causar lesiones. Use una bomba de vacío y un manómetro para evacuar el circuito de refrigerante, eliminando cualquier gas no condensable y la humedad del sistema.

La evacuación debe realizarse en el momento de la instalación inicial y cuando la unidad se colocar en su sitio original.

#### Antes de realizar la evacuación:

- Compruebe que las tuberías de conexión entre la unidad interior y la exterior estén conectadas correctamente.
- Asegúrese de que todo el cableado esté bien conectado.

#### Instrucciones de evacuación

1. Conecte la manguera de carga del manómetro al puerto de servicio de la válvula de baja presión de la unidad exterior.
2. Conecte otra manguera de carga del manómetro a la bomba de vacío.
3. Abra el lado de baja presión del manómetro. Mantenga cerrado el lado de alta presión.
4. Encienda la bomba de vacío para evacuar el sistema.
5. Haga funcionar la bomba de vacío durante al menos 15 minutos, o hasta que el medidor compuesto indique  $-76\text{cmHG}$  ( $-10.5\text{Pa}$ ).

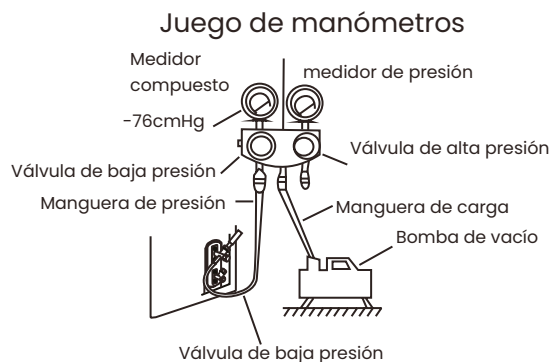

6. Cierre el lado de baja presión del manómetro y apague la bomba de vacío.
7. Espere 5 minutos y compruebe que no haya habido ningún cambio en la presión del sistema.
8. Si hay un cambio en la presión del sistema, consulte la sección Revisión de fugas de gas para obtener información sobre cómo verificar si hay fugas. Si no hay cambios en la presión del sistema, desenrosque la tapa de la válvula empaquetada (válvula de alta presión).
9. Inserte la llave hexagonal en la válvula empaquetada (válvula de alta presión) y abra la válvula girando la llave  $1/4$  de vuelta en sentido contrario a las agujas del reloj. Escuche que el gas salga del sistema, luego cierre la válvula después de 5 segundos.
10. Observe el manómetro durante un minuto para asegurarse de que no haya ningún cambio en la presión. El manómetro debe indicar una presión ligeramente superior a la presión atmosférica.
11. Retire la manguera de carga del puerto de servicio.
12. Usando una llave hexagonal, abra completamente las válvulas de alta y baja presión.
13. Apriete a mano las tapas de las tres válvulas (conexión de servicio, alta presión, baja presión). Si es necesario, puede apretarlo aún más con una llave dinamométrica.

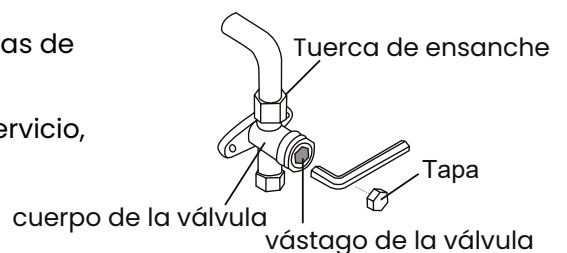

**Nota:** Al abrir los vástagos de la válvula, gire la llave hexagonal hasta que golpee contra el tope. No intente abrir más la válvula a la fuerza.

**Nota importante sobre la carga de refrigerante**

Algunos sistemas requieren una carga adicional dependiendo de la longitud de las tuberías. La longitud estándar de la tubería varía de acuerdo a las regulaciones locales. Por ejemplo, en Norteamérica, la longitud estándar de la tubería es de 7.5 m.

En otras áreas, la longitud estándar de la tubería es de 5m. El refrigerante debe cargarse desde el puerto de servicio de la válvula de baja presión de la unidad exterior. El refrigerante adicional a cargar se puede calcular utilizando la siguiente fórmula:

**Carga de refrigerante por longitud de tubo**

Longitud de la tubería de conexión (m)	Método de purga de aire	Refrigerante adicional	
≤ Longitud de tubo estándar	Bomba de vacío	N/A	
>Longitud de tubo estándar	Bomba de vacío	Lado del líquido: Ø 6.35 (0.25") R32: (Longitud de tubo - longitud estándar) x 12g/m (Longitud de tubo - longitud estándar) x 0.13oz/ft R290: (Longitud de tubería - longitud estándar) x 10g/m (Longitud de tubería - longitud estándar) x 0.10oz/pie R410A: (Longitud de tubería - longitud estándar) x 15g/m (Longitud de tubería - longitud estándar) x 0.16 oz/pie R22: (Longitud de tubería - longitud estándar) x 20g/m (Longitud de tubería - longitud estándar) x 0.21 oz/pie	Lado del líquido: Ø 9.52 (0.375") R32: (Longitud de tubería - longitud estándar) x 24g/m (Longitud de tubería - longitud estándar) x 0.26 oz/pie R290: (Longitud de tubería - longitud estándar) x 18g/m (Longitud de tubería - longitud estándar) x 0.19 oz/pie R410A: (Longitud de tubería - longitud estándar) x 30g/m (Longitud de tubería - longitud estándar) x 0.32 oz/pie R22: (Longitud de tubería - longitud estándar) x 40g/m (Longitud de tubería - longitud estándar) x 0.42 oz/pie

Para la unidad de refrigerante R290, la cantidad total de refrigerante a cargar no debe ser superior a: 387g(≤9000Btu/h), 447g(>9000Btu/h y ≤12000Btu/h), 547g(>12000Btu/h y ≤18000Btu/h), 632g(>18000Btu/h y ≤24000Btu/h).Carga de refrigerante por longitud de tubo

**NOTA MUY IMPORTANTE:**

No mezcle refrigerantes de distintos tipos

**Lista de comprobaciones antes de encender tu aire acondicionado**

Rellene la siguiente lista de verificaciones a realizar antes de encender su aire acondicionado por primera vez:

Lista de comprobaciones a realizar antes del primer uso	SI / No	
Verificaciones de seguridad eléctrica		
Comprobación de fugas de gas		
Confirmar que las aperturas de líquido y gas están abiertas		
Verifica que el mando a distancia funciona correctamente		
Limpia los filtros		
Sin fugas eléctricas		
La unidad está correctamente conectada a tierra		
Todas las terminales eléctricas están debidamente cubiertas		
Las unidades interiores y exteriores están sólidamente instaladas		
No hay fugas en todos los puntos de conexión de tuberías		
Todas las tuberías están debidamente aisladas		
La unidad realiza correctamente la función CALOR		
Las persianas de la unidad interior giran correctamente		
La unidad interior responde al control remoto		

A continuación le explicamos detalladamente todas las comprobaciones que hay que hacer antes de encender su aire acondicionado, para así, ayudarle a rellenar esta tabla de comprobaciones.

## Comprobación de fugas eléctricas y de gas

### Antes de la prueba de funcionamiento

Realice únicamente la prueba de funcionamiento después de haber completado los pasos siguientes:

- Verificaciones de seguridad eléctrica - Confirmar que el sistema eléctrico de la unidad es seguro y funciona correctamente.
- Comprobación de fugas de gas - Compruebe todas las conexiones de las tuercas de abocardado y confirme que el sistema no tiene fugas.
- Confirme que las válvulas de gas y líquido (alta y baja presión) estén completamente abiertas.

### Comprobaciones de seguridad eléctrica

Después de la instalación, confirme que todo el cableado eléctrico se instaló de acuerdo con las normativas locales y nacionales, y de acuerdo con el manual de instalación.

#### Antes de la prueba de funcionamiento

Comprobar el trabajo de puesta a tierra

Mida la resistencia de conexión a tierra mediante detección visual y con el probador de resistencia de conexión a tierra. La resistencia de conexión a tierra debe ser inferior a 0.1 Ω

**Nota:** Esto puede no ser necesario para algunos lugares en Norteamérica.

#### Durante la prueba de funcionamiento

Verifique si hay fugas eléctricas

Durante la Prueba de funcionamiento, utilice una sonda eléctrica y un multímetro para realizar una prueba completa de fugas eléctricas.

Si se detectan fugas eléctricas, apague la unidad inmediatamente y llame a un electricista autorizado para encontrar y resolver la causa de la fuga.

### ⚠ ¡ADVERTENCIA! RIESGO DE DESCARGA ELÉCTRICA

Todo el cableado debe cumplir con los códigos eléctricos locales y nacionales, y debe ser instalado por un electricista autorizado.

### Comprobaciones de fugas de gas

Hay dos métodos diferentes para comprobar si hay fugas de gas.

#### Método del agua y jabón

Con un cepillo suave, aplique agua jabonosa o detergente líquido en todos los puntos de conexión de las tuberías de la unidad interior y exterior. La presencia de burbujas indica una fuga.

#### Método del detector de fugas

Si utiliza un detector de fugas, consulte el manual de instrucciones del dispositivo para obtener instrucciones de uso correspondientes.

### Después de realizar la comprobación de fugas de gas

Después de confirmar que todos los puntos de conexión de la tubería NO tienen fugas, vuelva a colocar la tapa de la válvula en la unidad exterior.

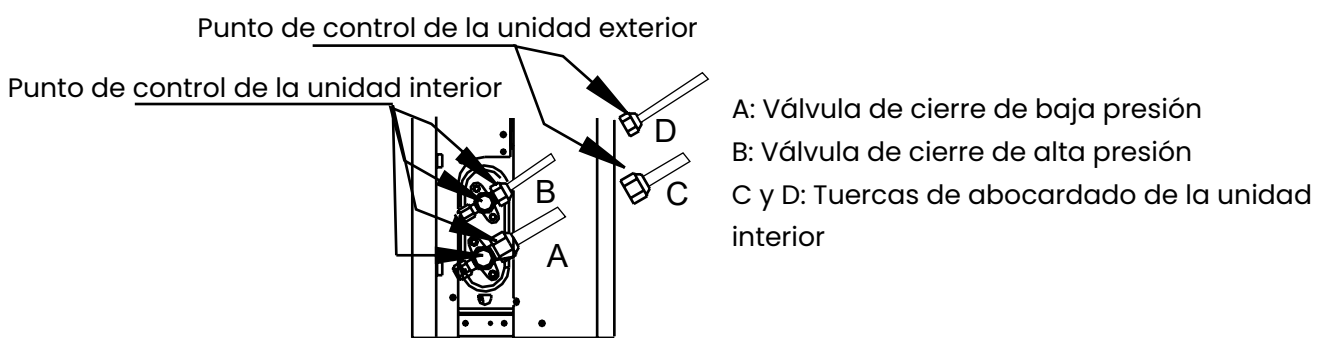

### Prueba de funcionamiento

Esta prueba puede durar aproximadamente unos 30 minutos.

1. Conecte la alimentación a la unidad.
2. Pulse el botón ON/OFF del control remoto para encenderlo.
3. Pulse el botón MODE para desplazarse por las siguientes funciones, una a la vez:
  - COOL - Seleccione la temperatura más baja posible.
  - HEAT - Seleccione la temperatura más alta posible.
4. Deje que cada función se ejecute durante 5 minutos y realice las siguientes verificaciones:

Lista de verificaciones a realizar	Aprobado / No aprobado	
Sin fugas eléctricas		
La unidad está correctamente conectada a tierra		
Todas las terminales eléctricas están debidamente cubiertas		
Las unidades interiores y exteriores están sólidamente instaladas		
No hay fugas en todos los puntos de conexión de tuberías	Exterior (2):	Interior (2):
El agua se drena correctamente por la manguera de drenaje		
Todas las tuberías están debidamente aisladas		
La unidad ejecuta la función FRÍO apropiadamente.		
La unidad realiza correctamente la función CALOR		
Las persianas de la unidad interior giran correctamente		
La unidad interior responde al control remoto		

### Doble comprobación de las conexiones de las tuberías

Durante el funcionamiento, la presión del circuito de refrigeración aumentará. Esto puede revelar fugas que no estaban presentes durante la revisión inicial de fugas. Durante la prueba de funcionamiento, tómese el tiempo necesario para comprobar que todos los puntos de conexión de la tubería de refrigerante no tengan fugas.

Consulte la sección Comprobación de fugas de gas para obtener instrucciones.

5. Una vez que la prueba de funcionamiento se haya completado con éxito y confirme que todos los puntos de la Lista de verificaciones a realizar han sido APROBADOS, haga lo siguiente:
  - a. Usando el control remoto, regrese la unidad a la temperatura normal de funcionamiento.
  - b. Usando cinta aislante, envuelva las conexiones interiores de la tubería de refrigerante que dejó descubiertas durante el proceso de instalación de la unidad interior.

### Si la temperatura ambiente es inferior a 17°C

No puede utilizar el control remoto para activar la función COOL cuando la temperatura ambiente es menor de 17°C. En este caso, puede utilizar el botón MANUAL CONTROL para probar la función COOL.

1. Levante el panel frontal de la unidad interior y súbalo hasta que encaje en su sitio.
2. El botón MANUAL CONTROL se encuentra en el lado derecho de la unidad. Púlselo 2 veces para seleccionar la función FRÍO.
3. Realice la prueba de funcionamiento como de costumbre.

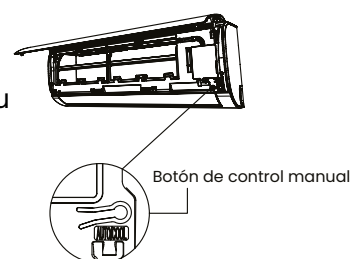

**Para optimizar aún más el rendimiento de su unidad, haga lo siguiente:**

Mantenga puertas y ventanas cerradas.

Limite el consumo de energía utilizando las funciones TEMPORIZADOR ENCENDIDO y TEMPORIZADOR APAGADO.

No bloquee las entradas o salidas de aire.

Inspeccione y limpie regularmente los filtros de aire.

**Temperatura de funcionamiento**

Cuando el aire acondicionado se utiliza en un rango de temperatura distinto de los que se indican a continuación, es posible que se activen ciertas funciones de protección de seguridad y que la unidad se desactive.

**Split tipo Inverter**

	<b>MODO COOL (Frío)</b>	<b>MODO HEAT (Bomba de calor)</b>	<b>MODO DRY (Deshumidificador)</b>
<b>Temperatura de la habitación</b>	17°C - 32°C	0°C - 30°C	10°C - 32°C
<b>Temperatura exterior</b>	0°C - 50°C	-15°C - 30°C	0°C - 50°C
	-15°C - 50°C (Para modelos con sistemas de refrigeración de baja temperatura).		
	0°C - 52°C Para modelos especiales de tipo tropical)		0°C - 52°C Para modelos especiales de tipo tropical)

**Para unidades exteriores con calefactor eléctrico auxiliar:**

Cuando la temperatura exterior sea inferior a 0 °C, recomendamos encarecidamente mantener la unidad enchufada en todo momento para garantizar un funcionamiento continuo sin problemas.

**Split de tipo de velocidad fija**

	<b>MODO COOL (Frío)</b>	<b>MODO HEAT (Bomba de calor)</b>	<b>MODO DRY (Deshumidificador)</b>
<b>Temperatura de la habitación</b>	17°C - 32°C	0°C - 30°C	10°C - 32°C
<b>Temperatura exterior</b>	18°C - 43°C	-7°C - 24°C	11°C - 43°C
	-7°C - 43°C (Para modelos con sistemas de refrigeración de baja temperatura).		18°C - 43°C
	18°C - 52°C Para modelos especiales de tipo tropical)		18°C - 52°C Para modelos especiales de tipo tropical)

La humedad relativa de la habitación es inferior al 80%. Si el aire acondicionado funciona por encima de esta cifra, la superficie del aire acondicionado puede generar condensación. Ajuste la rejilla de flujo de aire vertical a su ángulo máximo (verticalmente al suelo) y ajuste el modo de ventilador en ALTO.

## Reinicio automático (algunas unidades)

Si la unidad se queda sin suministro eléctrico, se reiniciará automáticamente con los ajustes anteriores una vez restablecido el suministro.

## Anti alérgenos (algunas unidades)

Al apagar la unidad desde los modos FRÍO, AUTO (FRÍO) o DESHUMIDIFICADOR

## Wifi Ready (algunas unidades)

Permite controlar el aire acondicionado mediante el teléfono móvil y una conexión Wi-Fi.

## Memoria del ángulo de la persiana (algunas unidades)

Al encender la unidad, la rejilla recupera automáticamente su ángulo anterior.

## Detección de fuga de refrigerante (algunas unidades)

La unidad interior mostrará automáticamente "EC" o "ELOC" o parpadearán los LEDs (dependiendo del modelo) cuando detecte una fuga de refrigerante.

## Modo SLEEP

La función SLEEP se utiliza para disminuir el consumo de energía mientras duerme. Esta función sólo puede activarse a través del mando a distancia. La función Sleep no está disponible en modo Deshumidificador

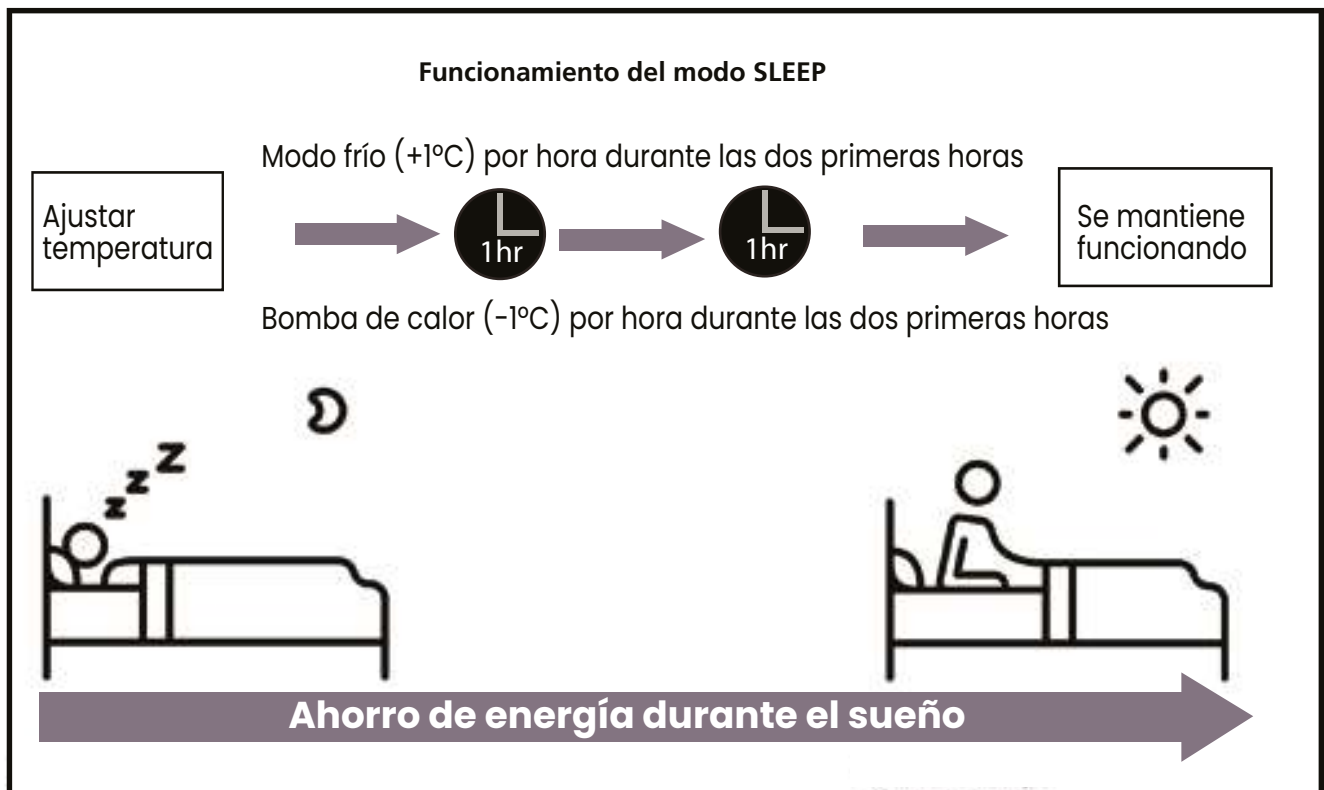

## Ajustar el ángulo del flujo de aire

### Ajuste vertical

Mientras la unidad está encendida, utilice el botón SWING/DIRECT del mando a distancia para ajustar la dirección (ángulo vertical) del flujo de aire. Consulte el manual del mando a distancia para obtener más información.

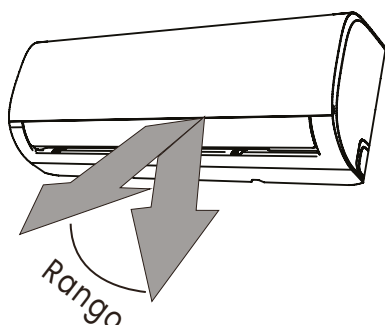

No mueva la rejilla con la mano. Esto provocará que la rejilla se desincronice. Si esto ocurre, apague la unidad y desenchúfela durante unos segundos, luego reinicie la unidad. Esto restablecerá la rejilla.

### Nota sobre los ángulos móviles:

Cuando utilice el modo FRÍO o DESHUMIDIFICADOR, no coloque la rejilla en un ángulo demasiado vertical durante largos periodos de tiempo. Esto puede hacer que el agua se condense y que caiga sobre el suelo o los muebles.

Cuando utilice el modo FRÍO o CALOR, si coloca la rejilla en un ángulo demasiado pequeño puede reducir el rendimiento de la unidad debido a la restricción del flujo de aire. De acuerdo con los requisitos de las normas correspondientes, ajuste la rejilla de flujo de aire vertical a su ángulo máximo en la prueba de capacidad de calefacción.

### Ajuste horizontal

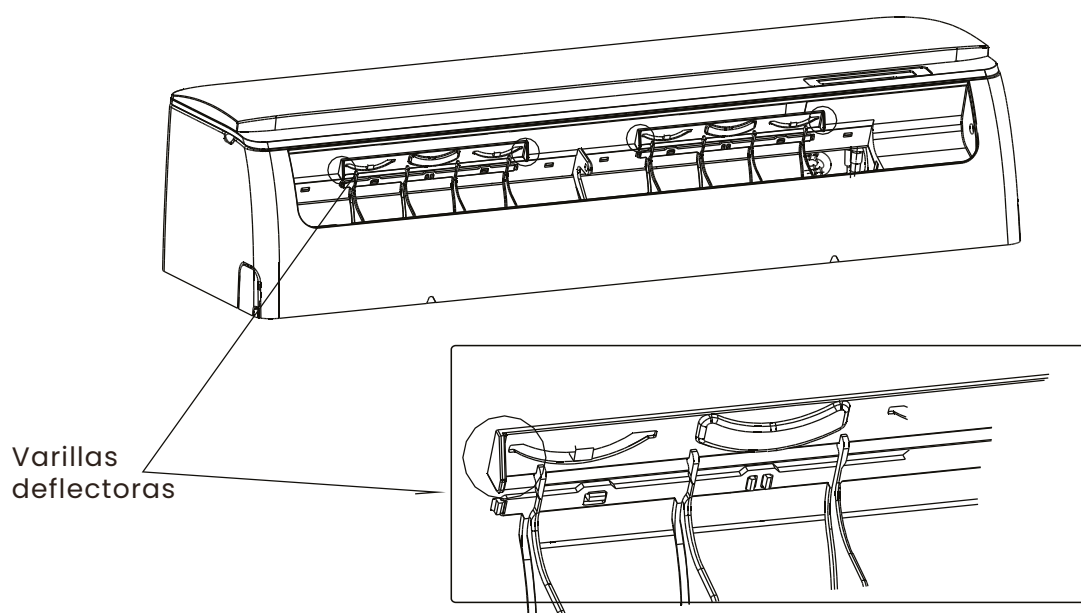

El ángulo horizontal del flujo de aire debe ajustarse manualmente. Sujete la varilla deflectora (véase la ilustración que mostramos a continuación) y ajústela manualmente en la dirección que prefiera. En algunas unidades, el ángulo horizontal del flujo de aire puede ajustarse por control remoto.

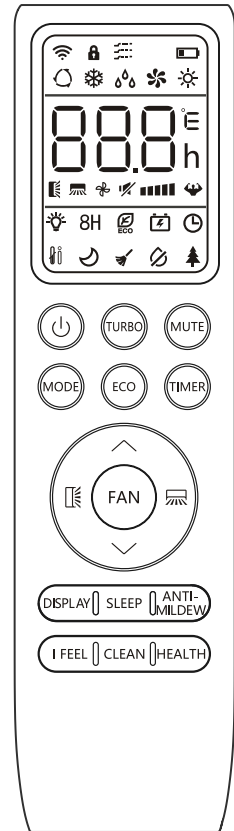

Control remoto

No.	Symbols	Meaning
1		Indicador de batería
2		Modo automático
3		Modo refrigeración
4		Modo seco
5		Modo sólo ventilador
6		Modo Calefacción
7		Modo ECO
8		Temporizador
9		Indicador de temperatura
10		Velocidad del ventilador Auto/ baja/ baja-media/ media/ media-alta/ alta
11		Función TURBO
12		Función Mute
13		Oscilación automática arriba-abajo
14		Oscilación automática izquierda-derecha
15		Función SLEEP
16		Función salud
17		Función I FEEL
18	8H	Función calefacción 8°C
19		Indicador de señal
20		Viento suave
21		Bloqueo para niños
22		Pantalla ON/OFF
23		Función GEN
24		Función autolimpieza
25		Antimoho



No.	Button	Function
1		Para encender o apagar el aire acondicionado .
2	^	Para aumentar la temperatura, o las horas de ajuste del temporizador.
3	∨	Para disminuir la temperatura, o las horas de ajuste del temporizador.
4	MODE	Para seleccionar el modo de funcionamiento (AUTO, FRÍO, SECO, VENTILADOR, CALOR).
5	ECO	Para activar/desactivar la función ECO.
		Pulsación larga para activar/desactivar la función de calentamiento a 8°C (según modelos).
6	TURBO	Para activar/desactivar la función TURBO.
7	FAN	Para seleccionar la velocidad del ventilador auto/mute/low/low-mid/mid/mid-high/high/turbo.
8	TIMER	Para programar la hora de encendido/apagado del temporizador.
9	SLEEP	Para activar/desactivar la función SLEEP.
10	DISPLAY	Para activar/desactivar la pantalla LED
11		Para detener o iniciar el movimiento horizontal de la rejilla o ajustar la dirección deseada del flujo de aire ascendente/descendente.
12		Para detener o iniciar el movimiento de la rejilla horizontal o ajustar la dirección deseada del flujo de aire izquierda/derecha.
13	I FEEL	Para activar/desactivar la función I FEEL.
14	MUTE	Para activar/desactivar la función MUTE.
		Pulsación larga para activar/desactivar la función GEN (según modelos).
15	MODE + TIMER	Para activar/desactivar la función CHILD-LOCK.
16	CLEAN	Para activar/desactivar la función SELF-CLEAN (según modelos).
17	FAN + MUTE or GENTLE WIND	Para activar/desactivar la función GENTLE WIND (según modelos).
18	HEALTH	Para activar/desactivar la función SALUD (según modelos).
19	ANTI-MILDEW	Para activar/desactivar la función ANTI-MILDEW.

## Reemplazar baterías del control remoto

Retire la cubierta de las pilas de la parte posterior del mando a distancia, deslizando en la dirección de la flecha. Instale las pilas en la dirección (+ y -) indicada en el mando a distancia. Vuelva a colocar la tapa de las pilas en su sitio.

Utilice 2 pilas LRO3 AAA (1,5 V).

No utilice pilas recargables.

Sustituya las pilas usadas por otras nuevas del mismo tipo cuando la pantalla deje de ser legible.

No deseche las pilas como residuos urbanos sin clasificar.

Es necesario recoger dichos residuos por separado para su tratamiento especial.

En algunos modelos, cada vez que inserte las pilas en el mando a distancia por primera vez, podrá ajustar el tipo de control de la bomba de frío o de la bomba de calor. En cuanto inserte las pilas, apague el mando a distancia y proceda como se indica a continuación.

1. Mantenga pulsado el botón MODE hasta que el icono (Refrigeración) parpadee, para ajustar el tipo de sólo Refrigeración.
2. Mantenga pulsado el botón MODE hasta que parpadee el icono (Calefacción) para ajustar el tipo de bomba de calefacción.

Nota: Si ajusta el mando a distancia en modo refrigeración, no será posible activar la función de calefacción en unidades con bomba de calefacción. Si necesita reajustarlo, saque las pilas e instálelas de nuevo.

En algunos modelos de mando a distancia, puede programar la visualización de la temperatura entre °C y F.

1. Mantenga pulsado el botón TURBO durante 5 segundos para entrar en el modo de cambio;
2. Mantenga pulsado el botón TURBO, hasta que cambie a °C y F;
3. Luego suelte la presión y espere 5 segundos, la función será seleccionada.

Nota:

1. Dirija el mando a distancia hacia el Acondicionador de aire.
2. Compruebe que no hay objetos entre el mando a distancia y el Receptor de señal de la unidad interior.
3. No deje nunca el mando a distancia expuesto a los rayos del sol.
4. Mantenga el mando a distancia a una distancia mínima de 1 m del televisor u otros aparatos eléctricos.

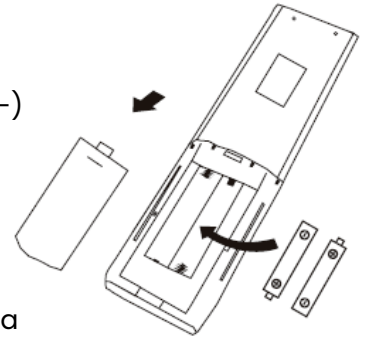

**MODO DE USO**

**MODO REFRIGERACIÓN**

La función de refrigeración permite al aire acondicionado enfriar la habitación y reducir la humedad del aire al mismo tiempo.

Para activar la función de refrigeración (COOL), pulse el botón MODE hasta que aparezca el símbolo en la pantalla. Con la tecla ARRIBA o ABAJO ajuste una temperatura inferior a la del ambiente.

**MODO CALEFACCIÓN**

La función de calefacción permite que el acondicionador de aire caliente la habitación.

Para activar la función de calefacción (HEAT), pulse el botón MODE hasta que aparezca el símbolo (HEATING ICON) en la pantalla. Con la tecla ARRIBA o ABAJO ajuste una temperatura superior a la de la habitación.

En funcionamiento CALEFACCIÓN, el aparato puede activar automáticamente un ciclo de descongelación, indispensable para limpiar la escarcha del condensador y recuperar así su función de intercambio térmico. Este procedimiento suele durar entre 2 y 10 minutos. Durante el desescarche, el ventilador de la unidad interior deja de funcionar. Después del desescarche, se reanuda automáticamente el modo CALEFACCIÓN.

**MODO VENTILADOR (sin el botón VENTILADOR)**

Modo ventilador, sólo ventilación de aire.

Para ajustar el modo VENTILADOR, pulse MODE hasta que aparezca (ICONO VENTILADOR) en la pantalla.

**MODO SECO**

Esta función reduce la humedad del aire para hacer la habitación más confortable. Para ajustar el modo SECO, pulse MODE hasta que aparezca (ICONO SECO) en la pantalla. Se activa una función automática de preajuste.

**MODO AUTO**

Para ajustar el modo AUTO, pulse MODE hasta que aparezca (ICONO MODO AUTO) en la pantalla.

En el modo AUTO, el modo de funcionamiento se ajustará automáticamente en función de la temperatura ambiente.

**Función FAN SPEED (botón FAN)**

Cambia la velocidad de funcionamiento del ventilador. Pulse el botón FAN para ajustar la velocidad de funcionamiento del ventilador, puede ajustarse a velocidad AUTO/ MUTE/ LOW/ LOW-MID/MID/ MID-HIGH/ HIGH/ TURBO circularmente.

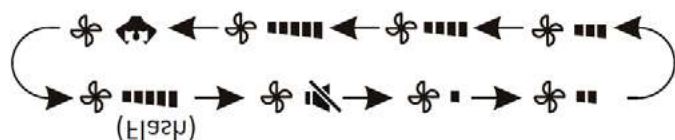

**BLOQUEO INFANTIL**

Pulse prolongadamente los botones MODO y TEMPORIZADOR a la vez para activar esta función, y vuelva a hacerlo para desactivarla.

En esta función no se activará ningún botón.

**Función TEMPORIZADOR ---- TEMPORIZADOR ACTIVADO**

Para encender automáticamente el aparato.

Cuando el aparato está apagado, puede ajustar el TEMPORIZADOR ENCENDIDO. Para ajustar la hora de encendido automático, proceda como se indica a continuación:

1. Pulse el botón TIMER por primera vez para ajustar el encendido, (TIMER ICON) y (60H ICON) aparecerán en la pantalla del mando a distancia y parpadearán.
  2. Pulse el botón ARRIBA o ABAJO para ajustar el tiempo de encendido deseado. Cada vez que pulse el botón, el tiempo aumenta/disminuye en media hora entre 0 y 10 horas y en una entre 10 y 24 horas.
  3. Pulse el botón TIMER por segunda vez para confirmar.
  4. Después de ajustar el temporizador, seleccione el modo deseado (Frío/Calor/Auto/Ventilador/Secado) pulsando el botón MODE. Pulse el botón FAN para ajustar la velocidad del ventilador. Pulse o para ajustar la temperatura de funcionamiento deseada.
- CANCELAR pulsando el botón TIMER.

**Función TEMPORIZADOR ---- TEMPORIZADOR APAGADO**

Para apagar automáticamente el aparato.

Cuando el aparato está encendido, puede ajustar el TEMPORIZADOR APAGADO. Para ajustar la hora de apagado automático, proceda como se indica a continuación:

1. Confirme que el aparato está encendido.
  2. Pulse el botón TIMER por primera vez para programar la desconexión. Pulse ARRIBA o ABAJO para ajustar el temporizador necesario.
  3. Pulse el botón TIMER por segunda vez para confirmar.
- CANCELAR pulsando el botón TIMER.

Nota: Toda la programación debe realizarse en un plazo de 5 segundos, de lo contrario se cancelará el ajuste.

**Función de oscilación (SWING)**

Pulse el botón SWING para activar la rejilla.

 Pulse para activar las aletas horizontales para oscilar de arriba a abajo, el aparecerá en la pantalla remota.

 Pulse para activar los deflectores verticales para que oscilen de izquierda a derecha, el aparecerá en la pantalla remota.

Vuelva a hacerlo para detener el movimiento de oscilación en el ángulo actual.

2. Si se colocan manualmente los deflectores verticales que se sitúan debajo de las aletas, permiten desplazar el flujo de aire directamente hacia la derecha o hacia la izquierda.
3. Mantenga pulsado uno de esos iconos durante 3 segundos para seleccionar más ángulos de la dirección del flujo de aire.

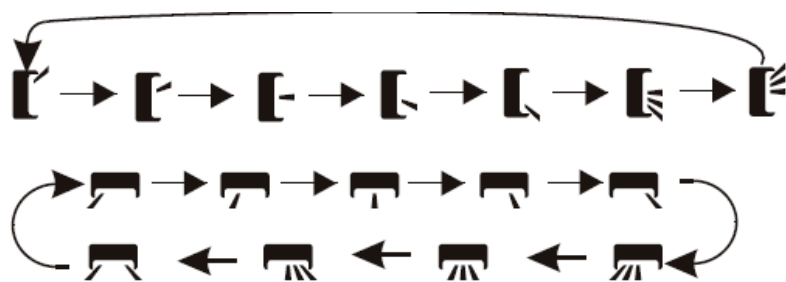

No coloque nunca las aletas manualmente, ya que el delicado mecanismo podría resultar seriamente dañado. Nunca introduzca los dedos, palos u otros objetos en las rejillas de entrada o salida de aire. El contacto accidental con piezas bajo tensión podría causar daños imprevisibles o lesiones.

**Función TURBO**

Para activar la función turbo, pulse el botón TURBO, y en la pantalla aparecerá ( ICONO TURBO). Pulse de nuevo para cancelar esta función. En el modo FRÍO/ CALOR, cuando seleccione la función TURBO, el aparato pasará al modo FRÍO rápido o CALOR rápido, y funcionará a la máxima velocidad del ventilador para soplar un fuerte flujo de aire.

**Función MUTE**

Pulse el botón MUTE para activar esta función, y ( ICONO MUTE) aparecerá en la pantalla del mando a distancia. Vuelva a hacerlo para desactivar esta función.

2. Cuando se ejecuta la función MUTE, el mando a distancia mostrará la velocidad automática del ventilador, y la unidad interior funcionará a la velocidad más baja del ventilador para tener una sensación de silencio.

3. Cuando pulse el botón FAN/ TURBO/ SLEEP, la función MUTE se cancelará. La función MUTE no se puede activar en modo seco.

**Función SLEEP**

Preajuste del programa de funcionamiento automático.

Pulse el botón SLEEP para activar la función SLEEP, y (SLEEP ICON) aparecerá en la pantalla. Pulse de nuevo para cancelar esta función. Después de 10 horas de funcionamiento en modo sleep, el acondicionador de aire cambiará al modo de ajuste anterior.

**Función ECO**

En este modo, el aparato ajusta automáticamente el funcionamiento para ahorrar energía. Pulse el botón ECO, en la pantalla aparecerá (ECO ICON) y el aparato funcionará en modo ECO. Pulse de nuevo para cancelarlo.

Nota: La función ECO está disponible en los modos REFRIGERACIÓN y CALEFACCIÓN.

**Función DISPLAY (Pantalla interior)**

Encienda/apague la pantalla LED del panel. Pulse el botón DISPLAY para apagar la pantalla LED del panel. Pulse de nuevo para encender la pantalla LED.

- 1. Indicador de tiempo
- 2. Icono de temporizador.
- 3. Modo SLEEP



**Función GEN (opcional)**

- 1. Encienda primero la unidad interior y pulse prolongadamente el botón MUTE durante 3 segundos para activarlo.
- 2. En esta función, pulse brevemente el botón MUTE para seleccionar el tipo General L3 - L2 - L1 - OF.
- 3. Seleccione OF y espere 2 segundos para salir.

**Restablecimiento de Wi-Fi (Opcional)**

Si hay función Wi-Fi, reinicie el Wi-Fi como se indica a continuación:

Método 1: Pulse el botón DISPLAY 6 veces en 8 segundos, oirá 3 pitidos y CF o AP aparecerán en la pantalla interior.

Método 2: Pulse el botón ECO 6 veces en 8 segundos, oirá 3 pitidos y CF o AP aparecerán en la pantalla interior.

Método 3: Mantenga pulsados Mode y ^ a la vez durante 3 segundos, oirá 3 pitidos y CF o AP aparecerán en la pantalla interior.

### Función SELF-CLEAN (Opcional)

Esta función sólo está disponible para algunos modelos de bomba de calor inverter. Para activar esta función, apague primero la unidad interior, después pulse el botón CLEAN (LIMPIAR), oirá un pitido, AC aparecerá en el LED interior y (SELF-CLEAN ICON) aparecerá en la pantalla del mando a distancia.

1. Esta función ayuda a eliminar la suciedad acumulada, bacterias, etc del evaporador interior.
2. Esta función funcionará unos 30 minutos y volverá al modo de preajuste. Puede pulsar el botón de encendido/apagado para cancelar esta función durante el proceso. Escuchará 2 pitidos cuando haya finalizado o se haya cancelado.

Es normal que se produzca algún ruido durante este proceso de funcionamiento, ya que los materiales plásticos se dilatan con el calor y se contraen con el frío.

Sugerimos utilizar esta función en las siguientes condiciones ambientales con el fin de evitar el uso de determinadas medidas de seguridad.

Temperatura de la unidad interior < 30°C

Temperatura de la unidad exterior < 5°C-30°C

Aconsejamos utilizar esta función cada 3 meses.

### 8°C Función de calefacción (Opcional)

1. Mantenga pulsado el botón ECO durante 3 segundos para activar esta función, y (8°C) aparecerá en la pantalla del mando a distancia. Vuelva a hacerlo para desactivar esta función.
2. Esta función iniciará automáticamente el modo de calefacción cuando la temperatura ambiente sea inferior a 8°C, y volverá al modo de espera si la temperatura alcanza los 9°C. Si la temperatura ambiente es superior a 18°C, el aparato cancelará esta función automáticamente.

### Función de viento suave (opcional)

1. Encienda la unidad interior y cambie al modo FRÍO, después pulse el botón VIENTO SUAVE o mantenga pulsado el botón VENTILADOR y MUTE a la vez durante 3 segundos para activar esta función, en la pantalla aparecerá (ICONO VIENTO SUAVE). Vuelva a hacerlo para desactivarla.
2. Esta función cerrará automáticamente las aletas verticales y le proporcionará una agradable sensación de viento suave.

### Función de salud (opcional)

Encienda la unidad interior primero, pulse HEALTH para activar esta función, aparecerá (icono de función Health) en la pantalla. Vuelva a hacerlo para desactivarla. Cuando la función HEALTH se activa, el Ionizador/Plasma/ Ionizador Bipolar/ Luces UVC (dependiendo de los modelos) estarán activados y funcionando.

### Función ANTI-MILDEW (Opcional)

Pulse el botón para activar la función ANTI-MILDEW. Vuelva a pulsarlo para desactivar esta función. Tras funcionar en modo FRÍO/SECADO durante más de 30 minutos, podrá activar esta función, la unidad soplará aire durante unos 15 minutos para secar las partes interiores y evitar la aparición de moho, después apagará la unidad. Esta función sólo está disponible en el modo SECADO/ENFRIADO.

Siempre que haya un problema con el electrodoméstico, compruebe si puede resolverlo siguiendo las tablas siguientes. Si el problema persiste, póngase en contacto con el servicio de atención al cliente.

**Nota:** Cualquier reparación eléctrica de este producto debe cumplir con las leyes locales, estatales y federales. Por favor, póngase en contacto con el Centro de Asistencia Técnica si tiene alguna duda antes de llevar a cabo cualquiera de los pasos anteriores. Desconecte siempre la unidad de la fuente de alimentación cuando vaya a realizar la apertura de la unidad.

DESCRIPCIÓN	POSIBLE CAUSA	SOLUCIÓN
Enfriamiento deficiente	<ul style="list-style-type: none"> <li>• La temperatura establecida puede ser superior a la temperatura ambiente.</li> <li>• El termocambiador de la unidad interior o exterior está sucio</li> <li>• El filtro está sucio.</li> <li>• La entrada o salida de aire de cualquiera de las dos unidades está bloqueada.</li> <li>• Están abiertas puertas y ventanas</li> <li>• Luz solar directa en cualquiera de las unidades</li> <li>• Demasiadas fuentes de calor en la habitación (personas, ordenadores, aparatos electrónicos, etc.).</li> <li>• Bajo nivel de refrigerante debido a una fuga o uso prolongado.</li> <li>• La función SILENCIO está activada (función opcional)</li> </ul>	<ul style="list-style-type: none"> <li>• Reduzca la temperatura establecida</li> <li>• Limpie el termocambiador afectado</li> <li>• Retire el filtro y límpielo según las instrucciones.</li> <li>• Apague la unidad, retire la obstrucción y vuelva a encenderla.</li> <li>• Asegúrese de que todas las puertas y ventanas estén cerradas mientras funciona la unidad.</li> <li>• Cierre las ventanas y las cortinas durante los períodos de calor intenso o de sol intenso.</li> <li>• Reduzca la cantidad de fuentes de calor</li> <li>• Revise que no haya fugas, vuelva a sellar de ser necesario y vuelva a llenar de refrigerante.</li> <li>• La función SILENCIO puede reducir el rendimiento del producto al reducir la frecuencia de funcionamiento. Desactive la función SILENCIO.</li> </ul>
La unidad no funciona	<ul style="list-style-type: none"> <li>• Fallo de alimentación</li> <li>• La alimentación está desconectada</li> <li>• El fusible está quemado.</li> <li>• Las baterías del control remoto están agotadas</li> <li>• Se ha activado la protección de 3 minutos de la unidad.</li> <li>• Temporizador activado</li> </ul>	<ul style="list-style-type: none"> <li>• Espere a que se restablezca la energía eléctrica.</li> <li>• Encienda el equipo</li> <li>• Reemplace el fusible</li> <li>• Reemplace las baterías</li> <li>• Espere tres minutos después de reiniciar la unidad.</li> <li>• Apague el temporizador</li> </ul>

DESCRIPCIÓN	POSIBLE CAUSA	SOLUCIÓN
<p>La unidad se enciende y se apaga con frecuencia.</p>	<ul style="list-style-type: none"> <li>• Hay demasiado o muy poco refrigerante en el sistema.</li> <li>• Gas o humedad incompresible ha entrado en el sistema.</li> <li>• El compresor está roto.</li> <li>• El voltaje es demasiado alto o demasiado bajo</li> </ul>	<ul style="list-style-type: none"> <li>• Compruebe si hay fugas y recargue el sistema con refrigerante.</li> <li>• Evacúe y recargue el sistema con refrigerante.</li> <li>• Reemplace el compresor</li> <li>• Instalar un manóstato para regular la tensión</li> </ul>
<p>Calefacción deficiente.</p>	<ul style="list-style-type: none"> <li>• La temperatura exterior es extremadamente baja.</li> <li>• Entra aire frío por puertas y ventanas</li> <li>• Bajo nivel de refrigerante debido a una fuga o uso prolongado.</li> </ul>	<ul style="list-style-type: none"> <li>• Utilice un dispositivo de calentamiento auxiliar.</li> <li>• Asegúrese de que todas las puertas y ventanas estén cerradas durante el uso.</li> <li>• Revise que no haya fugas, vuelva a sellar de ser necesario y vuelva a llenar de refrigerante.</li> </ul>
<p>Las luces indicadoras están parpadeando.</p>	<p>La unidad puede detener su funcionamiento o continuar funcionando con seguridad. Si las luces indicadoras siguen parpadeando o aparecen códigos de error, espere unos 10 minutos. El problema puede resolverse solo. Si no es así, desconecte la alimentación y vuelva a conectarla. Encienda la unidad.</p> <p>Si el problema persiste, desconecte la energía póngase en contacto con el centro de servicio al cliente más cercano.</p>	
<p>El código de error aparece y comienza con las siguientes letras en la pantalla de la unidad interior:</p> <ul style="list-style-type: none"> <li>•E(x), P(x), F(x)</li> <li>•EH(xx), EL(xx), EC(xx)</li> <li>•PH(xx), PL(xx), PC(xx)</li> </ul>		

**⚠ ¡ATENCIÓN!** Antes de realizar el mantenimiento o la limpieza, el aire acondicionado debe desconectarse de la red eléctrica.

**Nota:** Las superficies exteriores son susceptibles de sufrir arañazos y abrasiones, por lo que le rogamos que siga las instrucciones de limpieza para conseguir el mejor resultado posible sin que se produzcan daños.

**Limpieza general**

Limpiar con un paño suave y húmedo la superficie del aparato. No use reactivos químicos como alcohol, benceno y gasolina, ya que podrían dañar la superficie del aire acondicionado portátil.

**Limpieza de los filtros**

El filtro debe limpiarse una vez cada dos semanas. Si la calidad del aire interior es deficiente, debe lavarse con más frecuencia o el rendimiento del aparato se reducirá debido a que los filtros pueden estar obstruidos. Siga las instrucciones a continuación para la limpieza:

1. Levante el panel frontal de la unidad interior.
2. Primero presione la lengüeta en el extremo del filtro para aflojar la abrazadera, levántela y luego tire.
3. Ahora saque el filtro.
4. Si su filtro tiene un pequeño filtro ambientador, desengánchelo del filtro más grande. Limpie este filtro ambientador con una aspiradora manual.
5. Limpie el filtro grande con agua tibia y jabón. Asegúrese de usar un detergente suave.
6. Enjuague el filtro con agua fresca, luego escurra el exceso de agua.
7. Séquelo en un lugar fresco y seco, y evite exponerlo a la luz directa del sol.
8. Cuando esté seco, vuelva a colocar el filtro ambientalador en el filtro más grande y luego insértelo de nuevo en la unidad interior.
9. Cierre el panel frontal de la unidad interior.

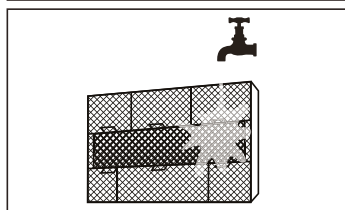
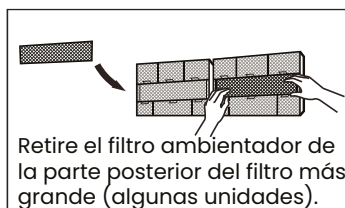
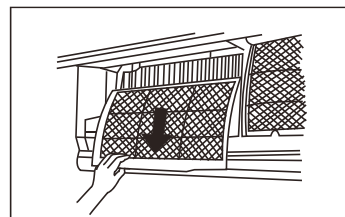
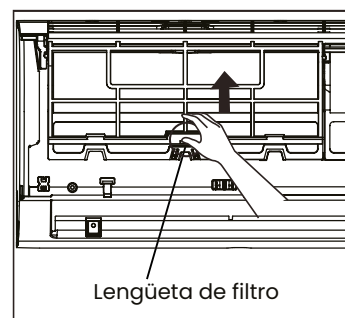

**Nota:** No lave el filtro a más de 40°C ni con productos abrasivos e inflamables como alcohol, gasolina y benceno. Los filtros deben mantenerse alejados de toda fuente de calor, ya que pueden llegar a deformarse.

Nunca encienda el aparato sin los filtros instalados correctamente. No toque el filtro ambientador (Plasma) durante al menos 10 minutos después de apagar la unidad.

- Antes de cambiar el filtro o limpiar, apague la unidad y desconéctela de la red eléctrica.
- Al retirar el filtro, no toque las piezas metálicas de la unidad. Los bordes afilados del metal pueden lastimarlo.
- No utilice agua para limpiar la parte interna de la unidad interior. Esto puede dañar el aislamiento y causar descargas eléctricas.
- No esponga el filtro a la luz directa del sol cuando lo esté secando. Esto podría encoger el filtro.

Recordatorio de limpieza del filtro de aire Después de 240 horas de uso, la pantalla de la unidad interior parpadeará "CL". Este es un recordatorio para limpiar el filtro. Después de 15 segundos, la unidad volverá a su visualización anterior.

Para reiniciar el recordatorio, pulse el botón LED de su control remoto 4 veces, o pulse el botón MANUAL CONTROL 3 veces. Si no reinicia el recordatorio, el indicador "CL" parpadeará de nuevo cuando reinicie la unidad.

Recordatorio de reemplazo del filtro de aire Después de 2,880 horas de uso, la pantalla de la unidad interior parpadeará "nF". Este es un recordatorio para reemplazar el filtro. Después de 15 segundos, la unidad volverá a su visualización anterior.

Para reiniciar el recordatorio, pulse el botón LED de su control remoto 4 veces, o pulse el botón MANUAL CONTROL 3 veces. Si no reinicia el recordatorio, el indicador "nF" parpadeará de nuevo cuando reinicie la unidad.

**Nota:** Cualquier mantenimiento y limpieza de la unidad exterior debe ser realizado por un distribuidor autorizado o un proveedor de servicios autorizado. Cualquier reparación de una unidad debe ser realizado por un distribuidor autorizado un proveedor de servicios autorizado.

## Mantenimiento

Si planea no usar su aire acondicionado por un período prolongado de tiempo, haga lo siguiente:

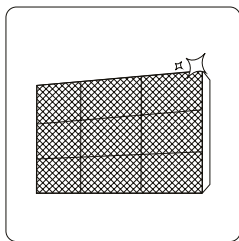

Limpie todos los filtrosE

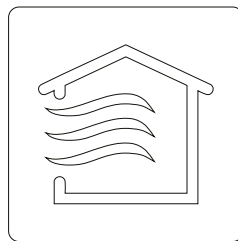

encienda la función VENTILADOR hasta que la unidad se seque completamente.



Apague la unidad y desconecte la corriente.

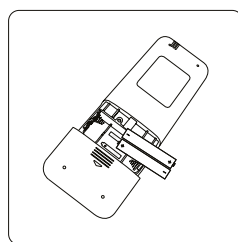

Retire las baterías del control remoto

Después de largos períodos de no uso, o antes de períodos de uso frecuente, haga lo siguiente:

- Compruebe si hay cables dañados
- Limpie todos los filtros.
- Compruebe si hay fugas
- Reemplace las baterías del mando a distancia.
- Asegúrese de que nada bloquea las entradas y salidas de aire