

TEKA**DBP 98150 EOS IX**

Campana decorativa piramidal de 90 cm, control electrónico y 3+1 velocidades

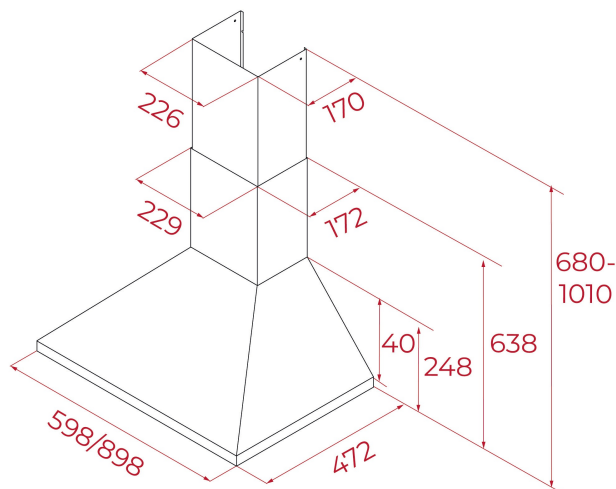

LED

**REFERENCIA**

REF: 113010023

EAN: 8434778038224

CARACTERÍSTICAS

Campana decorativa piramidal
Control electrónico
3 velocidades + 1 intensiva
Capacidad intensiva de extracción (m³/h): 800
Capacidad máxima de extracción (m³/h): 600
Capacidad mínima de extracción (m³/h): 280
Potencia sonora nivel intensivo (dBA): 72
Potencia sonora nivel máximo (dBA): 67
Potencia sonora nivel mínimo (dBA): 53
2 lámparas LED
3 filtros de aluminio
Válvula antirretorno incluida
Reducción de salida incluida
Filtro de carbón incluido

DIMENSIONES**Altura del producto (mm):** 638-1010**Anchura del producto (mm):** 898.00**Profundidad del producto (mm):** 472.00**Longitud del producto (mm):****Peso neto (kg):** 10.80**ESPECIFICACIONES TÉCNICAS**

Clase de eficiencia energética: A
Ruido (LwA) Velocidad mínima (dB): 53.00
Ruido (LwA) Velocidad máxima (dB): 67.00
Ruido (LwA) Velocidad de refuerzo (dB): 72.00
Ø Salida (mm): 150.00

COLORES

113010023

Acero inoxidable