

400m³/h de extracción

Campana de EXTRACCIÓN

Ancho 60 cm

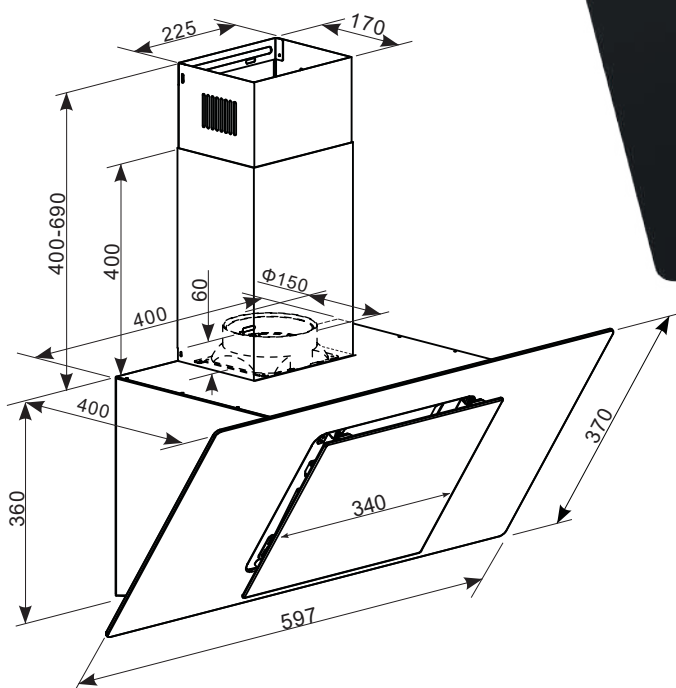

POTENCIAS

Clasificación energética	C
Consumo energético anual (kWh/año)	54
Consumo energético diario (kWh/día)	0,13
Capacidad de extracción (m ³ /h)	400
Potencia de extracción máx. (W)	608,5
Potencia de extracción mín. (W)	286,3
Potencia de motor (W)	105
Potencia de luz (W)	2 x 1.5

ESPECIFICACIONES

Instalación	Integrable
Categoría	Decorativa
Tipo de campana	Perimetral
Diámetro interior tubo de aire (cm)	Ø 15
Altura al techo (mm)	500
Ancho (cm)	60
Ruido (dB)	64

MEDIDAS Alto x Ancho x Profundo

Producto (cm)	39,2 x 59,7 x 40
Embalaje (cm)	48 x 65,5 x 44,5

CARACTERÍSTICAS

- Acabado NEGRO ACRÍLICO
- Campana tipo perimetral
- 3 Niveles de potencia de succión
- Control electrónico
- Filtro de aluminio de 5 capas
- 2 Puntos de led para visualización del cocinado

Descripción de clasificación energética:

- Clase eficiencia dinámica de fluidos **E**
- Clase eficiencia de iluminación **A**
- Clase eficiencia filtrado de grasa **C**