

HOMELAND X7 ULTIMATE (HCVA7302B)

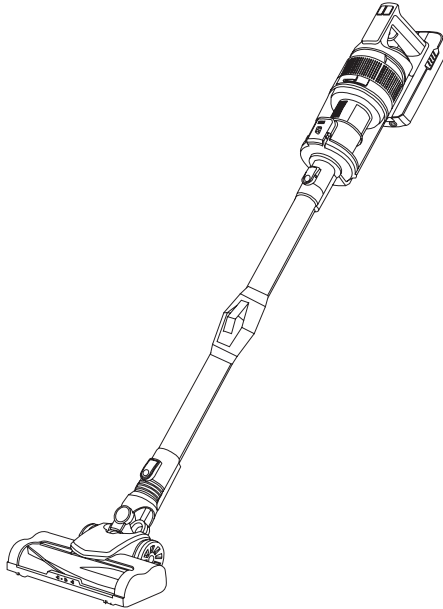

ES. Instrucciones de uso
EN. Instructions for use
FR. Mode d'emploi
PT. Instruções de uso
IT. Istruzioni per l'uso
CA. Instruccions d'ús
DE. Gebrauchsanleitun
NL. Gebruiksaanwijzing
RO. Instrucțiuni de utilizare
PL. Instrukcja obsługi

BG. Инструкция за употреба
EL. Οδηγίες χρήσης
RU. Инструкция по применению
DA. Brugsanvisning
NO. Instruksjoner for bruk
SV. Användningsinstruktioner
FI. Käyttöohjeet
TR. Kullanım için talimatlar
HU. Használati utasítás
AR. تعليمات الاستخدام

taurus

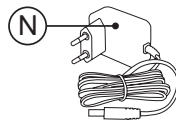
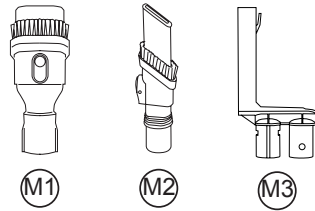
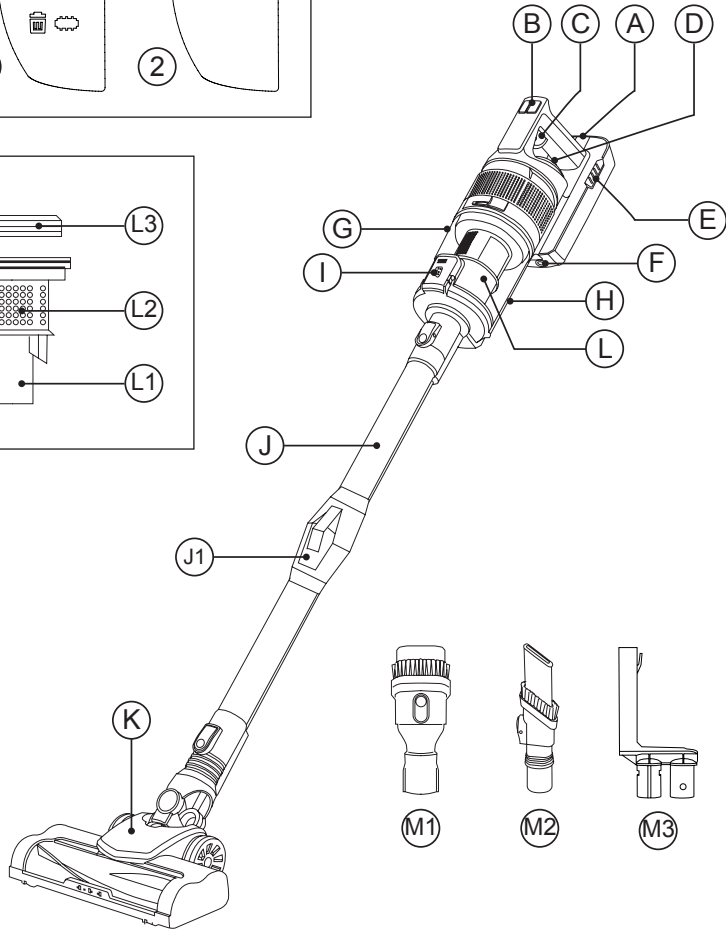
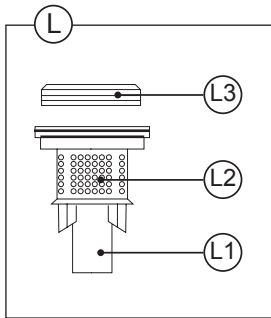
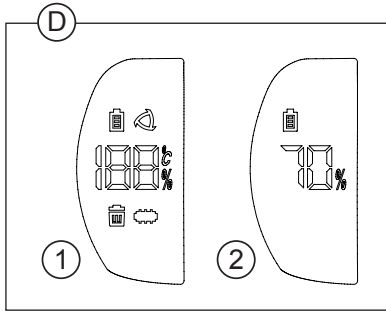

Fig. 1

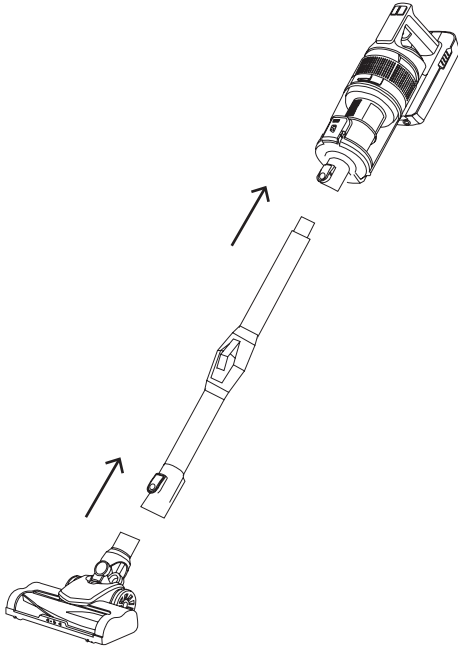
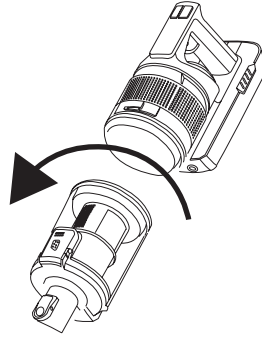

Fig. 2



ASPIRADORA ESCOBA HVCA7302B

Distinguido cliente,

Le agradecemos que se haya decidido por la compra de un producto de la marca TAURUS.

Su tecnología, diseño y funcionalidad, junto con el hecho de superar las más estrictas normas de calidad le comportarán total satisfacción durante mucho tiempo.

CONSEJOS Y ADVERTENCIAS DE SEGURIDAD



Lea las instrucciones de operación

- Lea atentamente estas instrucciones antes de poner en marcha el aparato y consérvelas para futuras consultas. La no observación y cumplimiento de estas instrucciones pueden comportar como resultado un accidente.
- Este aparato pueden utilizarlo niños con edad de 8 años y superior y personas con capacidades físicas, sensoriales o mentales reducidas o falta de experiencia y conocimiento, si se les ha dado la supervisión o formación apropiadas respecto al uso del aparato de una manera segura y comprenden los peligros que implica. Los niños no deben jugar con el aparato. La limpieza y el mantenimiento a realizar por el usuario no deben realizarlos los niños sin supervisión.



Este aparato está provisto de una unidad de alimentación amovible (CZH015350050EUWH).

- **ADVERTENCIA:** Para recargar la batería, utilice únicamente la unidad de alimentación amovible suministrada con este aparato.
- **ADVERTENCIA:** Existe riesgo de atrapamiento en el accesorio de mano con piezas giratorias.
- Asegúrese de que el aparato esté apagado y de que el enchufe esté desconectado de la toma de corriente antes de limpiarlo o realizarle mantenimiento.
- Este aparato está pensado únicamente para un uso doméstico, no para uso profesional o industrial.



Sólo para uso en interiores.

- Este aparato contiene baterías que pueden ser sustituidas por el usuario.
- La referencia de tipo de la batería es 3020E296YNK-XXX para el modelo HVCA7302B (Homeland X7 Ultimate)
- No utilice ningún otro tipo de batería. El uso de una batería diferente puede causar riesgo de explosión o incendio
- Consulte las instrucciones para extraer e insertar la batería y para cargar la batería en el manual de instrucciones.
- **ADVERTENCIA:** El aparato debe estar desconectado de la red eléctrica al insertar / remover las baterías extraíbles.
- Las terminales de alimentación no deben cortocircuitarse.
- Evite sobrecargar la batería, ya que podría provocar un sobrecalentamiento y causar riesgo de explosión o incendio.
- Evite la descarga completa de la batería. Retire la batería del aparato si no va a utilizarlo durante algún tiempo. Si se deja la batería en el aparato durante demasiado tiempo cuando no se utiliza, existe riesgo de fuga. Si eso ocurre evite cualquier contacto con el líquido ya que puede causar quemaduras químicas. Si el contacto ocurre accidentalmente, enjuague con agua. Si el líquido entra en contacto con los ojos, adicionalmente busque ayuda médica.

- Si el cable de alimentación está dañado, debe ser sustituido por el fabricante, por su servicio posventa o por personal cualificado similar con el fin de evitar un peligro.
- Este aparato contiene accesorios con partes rotatorias. Ropas colgantes, joyas o cabellos largos pueden ser atrapados por las piezas en movimiento. Vístase de forma adecuada. No lleve prendas amplias ni elementos colgantes. Mantenga los cabellos, ropa y guantes alejados de las partes móviles.
- Antes de conectar el aparato a la red, verifique que el voltaje indicado en la placa de características coincide con el voltaje de red.
- La clavija del cargador de baterías debe coincidir con la base eléctrica de la toma de corriente. Nunca modifique la clavija. No use adaptadores de clavija.
- No fuerce el cable eléctrico de conexión. Nunca use el cable eléctrico para levantar, transportar o desenchufar el aparato.
- No enrolle el cable eléctrico de conexión alrededor del aparato.
- Verifique el estado del cable eléctrico de conexión. Los cables dañados o enredados aumentan el riesgo de choque eléctrico.
- No utilice el aparato con el cable eléctrico o la clavija dañada.
- No toque las partes móviles del aparato en marcha.

USO Y MANTENIMIENTO

- No use el aparato si las piezas o los accesorios no están bien colocados.
- No use el aparato si los accesorios o consumibles que lleva están defectuosos. Sustitúyalos inmediatamente.
- No use el aparato para recoger agua u otros líquidos.
- No use el aparato si el botón de encendido/apagado no funciona.
- Retire las pilas del aparato si no va a usarlo durante un tiempo.
- No trabaje en zonas donde haya objetos metálicos, como clavos y/o tornillos.
- Nunca aspire objetos calientes o cortantes (colillas, cenizas, clavos, etc.).
- No abra la batería en ningún caso.
- Cuando la pila/ batería no esté en uso, manténgala alejada de otros objetos metálicos como clips, monedas, llaves, tornillos... que pudieran conectar un borne con otro.
- No cortocircuite los terminales de la batería, ya que podría provocar una explosión o un incendio.

- La/s batería/s debe/n almacenarse a una temperatura inferior a 40°C.
- Use el aparato sólo para realizar tareas en seco.
- Nunca deje el aparato conectado y desatendido si no está en uso. Esto ahorra energía y prolonga la vida útil del aparato.
- No use el aparato sobre ninguna parte del cuerpo de personas o animales.
- No use el aparato con animales domésticos.
- Recargue la(s) batería(s) sólo con el cargador suministrado por el fabricante. Un cargador adecuado para un tipo de batería puede causar explosión o peligro de incendio si se usa con otro tipo de batería.
- Use el aparato sólo con la/s batería/s para las que ha sido específicamente diseñado. El uso de cualquier otro tipo de batería/s puede causar peligro de explosión o incendio.

DESCRIPCIÓN

- A Botón de batería extraíble
- B Botones selectores de potencia
- C Botón ON/OFF
- D Pantalla LED
- E Indicadores luminosos de carga
- F Toma de carga
- G Depósito de polvo
- H Palanca de bloqueo de extracción del depósito
- I Botón de apertura del depósito
- J Tubo
 - J1. Botón flexible
- K Cepillo de suelo
 - K1. Cepillo rodillo todoterreno
- L Filtros
 - L1. Ciclón
 - L2. Filtro HEPA
 - L3. Copa
- M Accesorios
 - M1. Cepillo 2 en 1
 - M2. Boquilla para hendiduras 2 en 1
 - M3. Soporte de pared
- N Cargador

PANTALLA LED

- 1 Pantalla de nivel de potencia
- 2 Pantalla de nivel de batería

Si el modelo de su aparato no dispone de los accesorios descritos anteriormente, también puede adquirirlos por separado en el Servicio de Asistencia Técnica.

INSTALACIÓN

- Asegúrese de retirar todo el material de embalaje del interior del aparato.

MONTAJE DEL SOPORTE DE PARED

- El aparato dispone de un soporte de pared (M.3) que debe fijarse a la pared.
- Fije el soporte de pared como considere oportuno, usando tacos, tornillos.
- Asegúrese de que el soporte esté bien fijado; debe poder soportar el doble del peso del aparato.
- Coloque el aparato en el soporte de pared.

CARGA DE LA BATERÍA

- Precaución: Una batería nueva no está completamente cargada, por lo que debe cargarse antes de usar el aparato por primera vez.
- Cargue la batería a una temperatura ambiente de entre 4 y 40°C.
- Se necesitan aproximadamente de 4 a 5 horas para una carga completa de la batería. Nunca intente sobrecargar la batería (aunque se recomienda que la primera carga de la batería sea de 6 horas de duración).
- Puede cargar la batería completamente montada o desmontada del cuerpo principal.
- Las luces indicadoras de carga E se encenderán para indicar que el cargador está cargando la batería.
- Si la batería está montada en el cuerpo principal, la pantalla mostrará el nivel de batería en %.
- Cuando la batería esté cargada, desconecte el cargador de la red eléctrica.
- Nota: No use el aparato mientras esté conectado al cargador.

INSTRUCCIONES DE USO

ANTES DE USAR EL APARATO







- Asegúrese de haber retirado el embalaje del producto.
- Lea atentamente la sección "Consejos de seguridad y advertencias" antes de usar el producto por primera vez.
- Antes de usar este producto por primera vez, es importante realizar una carga completa de las pilas.
- Prepare el aparato según la función que desee usar:

FUNCIÓN DE ASPIRACIÓN

- Coloque la unidad de tubo en el cuerpo principal
- Coloque el accesorio deseado en el tubo o directamente en el cuerpo principal.
- Use el aparato en la superficie que desea aspirar.

USO

- Encienda el aparato usando el botón de encendido/apagado.

Seleccione la velocidad deseada usando los botones de selección de potencia:	
	Velocidad baja
	Velocidad alta
Este aspirador dispone de un sistema antibloqueo:	
	Cuando aparece esta pantalla, significa que el cepillo giratorio está bloqueado y puede estar enredado con pelos, etc., y no puede girar normalmente. Necesita limpiar los objetos del cepillo del suelo.
	Cuando aparece esta pantalla, significa que el depósito de polvo está lleno. Vacíe el depósito de polvo y limpie el filtro si es necesario.
	Cuando aparece esta pantalla, significa sobretemperatura de la batería: la temperatura no debe exceder 75, y se puede volver a usar después de enfriar a temperatura ambiente normal.
	Cuando aparece esta pantalla, significa mal uso del cargador, indica que no se puede cargar.

COLOCACIÓN DE UN ACCESORIO

- El aspirador de mano está diseñado de tal forma que permite acoplar los siguientes accesorios: (use la combinación que mejor se adapte a sus necesidades). (Fig.1).
- NOTA: Los accesorios pueden montarse en el cuerpo principal o en el tubo.
- Cepillo 2 en 1: Equipado con un cepillo en el extremo, que va cepillando la superficie a medida que se usa.
- Boquilla para hendiduras 2 en 1: Especialmente diseñada para entrar en grietas y rincones difíciles.

TUBO FLEXIBLE

- Pulsando el botón situado en el centro del tubo metálico, éste se doblará y permitirá limpiar sin agacharse.

UNA VEZ QUE HAYA TERMINADO DE USAR EL APARATO

- Apague el aparato con el botón de encendido/apagado.
- La succión se prolongará durante 2 segundos extra para evitar que caiga la suciedad que subía por el tubo en el momento de apagado.
- Retire la batería del aparato si no va a usarlo durante un periodo prolongado.
- Limpie el aparato.

POSICIÓN DE ESTACIONAMIENTO

- Este aparato tiene su propia posición de estacionamiento para un almacenamiento cómodo y sencillo.

PROTECTOR TÉRMICO DE SEGURIDAD

- El aparato dispone de un dispositivo de seguridad que lo protege contra el sobrecalentamiento.
- Si el aparato se apaga y no vuelve a encenderse, desconéctelo de la red eléctrica y espere unos 15 minutos antes de volver a conectarlo. Si el aparato no vuelve a encenderse, solicite asistencia técnica autorizada.

LIMPIEZA

- Desconecte el cargador de la red eléctrica y deje que se enfríe antes de emprender cualquier tarea de limpieza.
- Limpie el equipo con un paño húmedo con unas gotas de detergente líquido y séquelo a continuación.
- No usar disolventes, ni productos con pH ácido o básico como lejía, ni productos abrasivos, para la limpieza del aparato.
- No sumerja nunca el aparato en agua ni en ningún otro líquido, ni lo ponga bajo el grifo.

VACIADO DEL DEPÓSITO DE POLVO

- Vacíe el depósito de polvo cuando esté lleno (observación facilitada por el depósito transparente), cuando la potencia de aspiración se reduzca notablemente o cuando se encienda el indicador de depósito de polvo lleno.
- Desconecte el tubo del depósito del polvo.
- Extraiga el depósito del polvo presionando la palanca de bloqueo de extracción del depósito y girándola en el sentido de las agujas del reloj, tal como indican la flecha y los candados (Fig.2).

- Vaciar el contenido en el recipiente de eliminación de residuos adecuado.
- Compruebe el estado del filtro y límpielo o sustitúyalo si es necesario.

CAMBIO DE LOS FILTROS

- El filtro del depósito de polvo (HEPA) (filtro de aire de alta eficiencia que retiene eficazmente esporas, cenizas, serrín, polen...), es aconsejable cambiarlo al menos una vez al año o cada 50 horas de uso, o si su potencia disminuye notablemente.

PARA EXTRAER LOS FILTROS

- Extraiga el depósito de polvo presionando la palanca de bloqueo de extracción del depósito (H) y girándola en el sentido de las agujas del reloj, tal y como indican la flecha y los candados.
- El filtro HEPA puede extraerse tirando de él hacia fuera.
- Extraiga el ciclón tirando de él hacia fuera.
- Limpie el filtro o sustitúyalo si es necesario con agua limpia y déjelo secar al aire.
- Para volver a montar el filtro, siga las instrucciones anteriores en orden inverso.

LIMPIEZA DEL CEPILLO GIRATORIO

- Para retirar el cepillo
- En el lateral de la zapata, mueva la pestaña hacia el candado abierto y desenganche la pieza lateral que fija el cepillo y lo libera.
- Retire el cepillo y límpielo.
- Para volver a montarlo, siga las instrucciones anteriores en orden inverso.

LIMPIEZA DEL TUBO FLEXIBLE

- Compruebe viendo el interior del tubo si no hay suciedad atascada en la parte del flexo. Si es así, límpielo para evitar una pérdida de succión.

SUMINISTROS

- En los distribuidores y establecimientos autorizados se pueden adquirir suministros (como filtros, etc...) para su modelo de aparato.
- Use siempre repuestos originales, diseñados específicamente para su modelo de aparato.
- Estos suministros están disponibles en tiendas especializadas.
- La referencia del tipo de batería para este aparato es 3020E296YNK-XXX.

CÓMO CAMBIAR LAS PILAS

- **PRECAUCIÓN:** El aparato debe estar desconectado de la red eléctrica al insertar/extraer las baterías extraíbles.
- **PRECAUCIÓN:** Use sólo el tipo de batería con la referencia específica para su modelo de aspiradora de varilla.
- Usar un tipo de batería diferente puede provocar una explosión o riesgo de incendio.
- Extraiga la pila pulsando el botón de pila extraíble.
- Inserte la pila nueva respetando la polaridad, y deslícela hasta oír un clic.

PARA RETIRAR LAS PILAS, UNA VEZ FINALIZADA LA VIDA ÚTIL DEL APARATO, PROCEDA DE LA SIGUIENTE MANERA

- Retire la pila pulsando el botón de pilas extraíbles.
- A continuación, deséchela en recipientes especiales. No desmonte ni arroje al fuego.

SOLUCIÓN DE PROBLEMAS

La succión se debilita	<p>Vacíe el depósito de polvo</p> <p>Compruebe si el depósito de polvo está instalado correctamente</p> <p>Compruebe si la caja del filtro y el filtro están instalados correctamente.</p> <p>Limpie el filtro</p> <p>Compruebe si la parte flexible del tubo está llena de suciedad</p>
Deja de funcionar	<p>Cargue la aspiradora</p> <p>Limpie a fondo el cepillo del rodillo y el cojinete</p>
La batería no está cargando	<p>Compruebe si el enchufe ya está insertado</p> <p>Compruebe si la toma de corriente es útil</p>

SERVICIO

- Toda utilización inadecuada, o en desacuerdo con las instrucciones de uso, puede comportar peligro, anulando la garantía y la responsabilidad del fabricante.

ANOMALÍAS Y REPARACIÓN

En caso de avería lleve el aparato a un Servicio de Asistencia Técnica autorizado. No intente desmontarlo o repararlo ya que puede existir peligro.

PARA LAS VERSIONES EU DEL PRODUCTO Y/O EN EL CASO DE QUE EN SU PAÍS APLIQUE: ECOLOGÍA Y RECICLABILIDAD DEL PRODUCTO

- Los materiales que constituyen el envase de este aparato, están integrados en un sistema de recogida, clasificación y reciclado de los mismos. Si desea deshacerse de ellos, puede utilizar los contenedores públicos apropiados para cada tipo de material.
- El producto está exento de concentraciones de sustancias que se puedan considerar dañinas para el medio ambiente.



(RAEE).



Este símbolo significa que el producto puede disponer de pilas o baterías en su interior; las cuales deben ser retiradas previamente antes de deshacerse del producto. Recuerde que las pilas/baterías deben depositarse en contenedores especiales autorizados. Y que nunca deben tirarse al fuego.

- Información relativa a las sustancias extremadamente preocupantes (SVHC) según el Reglamento 1907/2006/CE (REACH). Este producto contiene plomo, Número CAS: 7439-92-1.
- Este aparato cumple con la Directiva 2014/35/EU de Baja Tensión, con la Directiva 2014/30/EU de Compatibilidad Electromagnética, con la Directiva 2011/65/EU sobre restricciones a la utilización de determinadas sustancias peligrosas en aparatos eléctricos y electrónicos y con la Directiva 2009/125/EC sobre los requisitos de diseño ecológico aplicable a los productos relacionados con la energía
- La siguiente información detalla las características relacionadas con el diseño ecológico (Reglamento (UE) 2019/1782):

Nombre y dirección del fabricante:	Electrodomésticos Taurus, S.L. Avda. Barcelona, s/n 25790 Oliana, Lleida, Spain
Identificador de modelo:	CZH015350050EUWH
Tensión de entrada	100-240 V
Frecuencia de CA de entrada	50/60 Hz
Tensión de salida	35,0 V DC
Intensidad de salida	0,5 A
Potencia de salida	17,5 W
Eficiencia media en activo	85,80%
Eficiencia a baja carga (10 %)	78,77%
Consumo eléctrico en vacío	0,072 W

Para determinar el cumplimiento con los requisitos de diseño ecológico y para el cálculo de los parámetros de etiquetado energético la normativa Europea EN 50563 es tomada como referencia.