

Serie 4, Frigorífico combinado de libre instalación, 203 x 70 cm, Acero inoxidable KGN497ICT



Frigorífico NoFrost con tecnología de conservación VitaFresh y capacidad XXL: mantiene sus alimentos frescos durante más tiempo

- **Capacidad XXL:** espacio extra para tus alimentos frescos.
- **VitaFresh XXL 0 °C:** conserva los alimentos frescos durante más tiempo en los cajones extragrandes con regulación de la temperatura y la humedad.
- **Pared brillante MultiAir Flow:** circulación de aire uniforme para mantener constante la temperatura.
- **Botellero abatible:** por si necesitas más espacio.
- **Perfect Fit:** coloca el frigorífico junto a la pared o en un hueco.

Datos técnicos

Clase de eficiencia energética ¹ : C
Promedio anual de consumo de energía (kWh/año) ² :	178 kWh/annum
Volumen neto del congelador: 129 l
Volumen neto del frigorífico:311 l
Nivel de ruido: 35 dB(A) re 1pW
Clase de nivel de ruido: B
Tipo de construcción: Libre instalación
Opción puerta panelable: No es posible
Altura: 2030 mm
Anchura: 700 mm
Fondo del aparato sin tirador:667 mm
Peso neto: 79.9 kg
Código EAN: 4242005291069
Intensidad corriente eléctrica: 10 A
Apertura de la puerta: A la derecha reversible
Tensión: 220-240 V
Frecuencia: 50 Hz
Longitud del cable de alimentación eléctrica: 226 cm
Nº de motocompresores: 1
Nº de sistemas de frío independientes: 2
Ventilador interior sección frigorífico: No
Puerta reversible: Si
Nº de bandejas regulables en el frigorífico: 3
Estantes para botellas: Si
Sistema No frost: Frigorífico y congelador
Tipo de instalación: Libre instalación



¹ Dentro del rango de clases de eficiencia energética de A a G.
² Basado en los resultados del test estándar de 24 horas. El consumo real depende del uso/posición del aparato.

Serie 4, Frigorífico combinado de libre instalación, 203 x 70 cm, Acero inoxidable KGN497ICT

Figorífico NoFrost con tecnología de conservación VitaFresh y capacidad XXL: mantiene sus alimentos frescos durante más tiempo

- Total NoFrost, Combis libre instalac.
- 203 x 70 cm

Consumo y rendimiento

- Clase de eficiencia energética: C, dentro del rango de A (más eficiente) a G (menos eficiente)
- Volumen útil total: 440 l
- Capacidad útil total del refrigerador: 311 l
- Capacidad útil total del congelador: 129 l
- Capacidad de congelación 24h: 11 kg
- Consumo anual de energía: 178 kWh/a
- Clase Climática: SN-T
- Función "súper congelación" con desconexión automática
- Muy silencioso: 35 dB
- Tiempo aumento de temperatura : 18 h

Diseño

- Puertas acero antihuellas
- Panel trasero interior con diseño blanco brillante
- Tirador de aluminio exterior
- Iluminación interior LED con efecto SoftStart

Prestaciones

- Total NoFrost
- Visualización de la temperatura mediante LED
- Regulación independiente de temperatura en el frigorífico y congelador
- Función "súper refrigeración" con desconexión automática
- Función "súper-congelación" con autodesconexión automática
- Alarma óptica y acústica de puerta abierta
- Señal acústica y óptica de avería y temperatura

Prestaciones

- Tecnología total No Frost MultiAir Flow
- Bandejas de cristal EasyAccess con tope de seguridad en el refrigerador
- Bandejas de cristal EasyAccess con topes de seguridad
- Botellero cromado
- 1 balcón grande, 3 balcones pequeños
- 4 balcones en la puerta

Sistema de conservación

- Cajón VitaFresh con regulador de humedad para frutas y verduras
- Cajón VitaFresh 0°C para carnes y pescados

Congelador

- 3 cajones transparentes en el congelador

Medidas

- Dimensiones del aparato (alto x ancho x fondo sin tirador): 203 x 70 x 66.7 cm

Información técnica

- Puerta reversible
- Ruedas traseras y patas delanteras regulables en altura
- Longitud del cable de conexión: 226 cm
- Tensión nominal: 220 - 240 V.

Accesorios

- Posibilidad de unión de dos aparatos con el accesorio de unión correspondiente

Serie 4, Frigorífico combinado de libre instalación, 203 x 70 cm, Acero inoxidable KGN497ICT

Dimensiones en mm

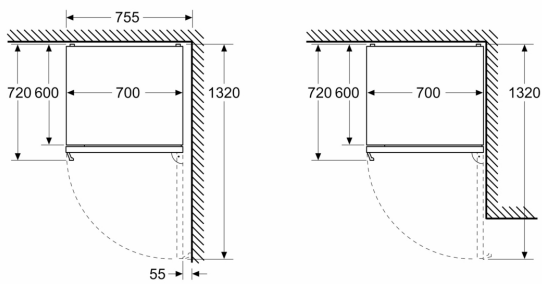

Dimensiones en mm

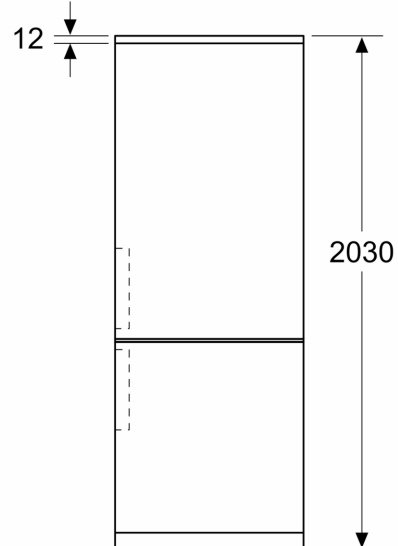

Dimensiones en mm

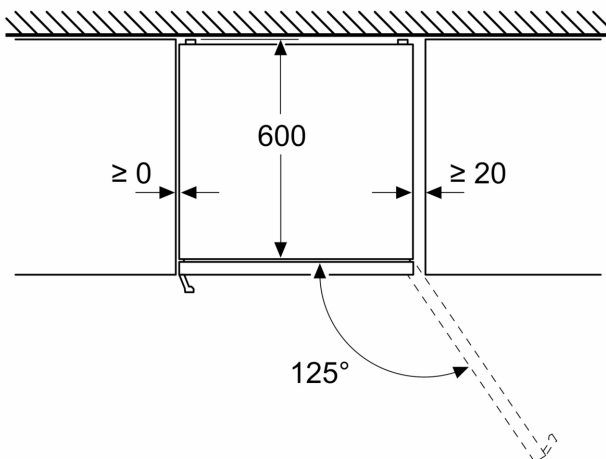

Dimensiones en mm

