

Serie 8, Módulo de integración, 52 cm, Negro DLN57PC60



Accesorios opcionales

DHZ5605	Set de recirculación tradicional
DWZ1IT1D1	Kit recirc. larga duración
DWZ1IX1C6	Kit recirc. alta eficiencia antipolen

Módulo de integración: flexibilidad en la planificación de tu cocina- montaje en armario alto totalmente enrasado o en chimenea de obra en isla.

- **Motor EcoSilence:** campana eficiente y silenciosa.
- **Nivel intensivo con retracción automática:** la campana se ajustará al nivel normal de extracción.
- **Integración perfecta:** gracias a la instalación enrasada, el módulo de integración es casi invisible.
- **Iluminación led:** una visión perfecta de la placa de cocción, con menos consumo de energía.
- **Control por botones:** controla fácilmente tu campana.

Datos técnicos

Tipología:Built-in/Built-under
Longitud del cable de alimentación eléctrica: 150 cm
Dimensiones de instalación necesarias (H x W x D): 345mm x 496.0mm x 264mm mm
Altura del producto: 345 mm
Distancia mínima con una placa: 500 mm
Distancia mínima con una placa de gas: 650 mm
Peso neto: 7.8 kg
Tipo de control:Electrónica
Nº niveles extracción: 3 niveles + intensivo
Potencia máxima de extracción de aire: 555 m ³ /h
Máxima extracción de aire en recirculación en nivel intensivo: 710 m ³ /h
Nivel máximo de recirculación:530 m ³ /h
Máxima extracción de aire en nivel intensivo: 755 m ³ /h
Caudal máximo de aire:555 m ³ /h
Nº lámparas iluminación:2
Nivel de ruido: 63 dB(A) re 1pW
Diámetro de la salida de aire: 150 mm
Material del filtro antigrasa: Aluminio lavable lavavajillas
Código EAN: 4242005475612
Potencia:172 W
Intensidad corriente eléctrica: 3 A
Tensión: 220-240 V
Frecuencia: 60; 50 Hz
Tipo de enchufe: Schuko a tierra
Tipo de instalación:Integrable



Serie 8, Módulo de integración, 52 cm, Negro DLN57PC60

Módulo de integración: flexibilidad en la planificación de tu cocina- montaje en armario alto totalmente enrasado o en chimenea de obra en isla.

Diseño:

- Módulo de integración negro
- Montaje en armario alto
- Instalación enrasada para una perfecta integración en armarios de cocina.
- Posibilidad de instalarse en recirculación o con salida al exterior
- Para instalar la campana en recirculación se disponen de varios accesorios opcionales.

Características principales:

- Iluminación por LED. Máxima luminosidad y alta eficiencia con 2 temperaturas de la luz seleccionables
- Encendido y apagado gradual de la luz: la iluminación se enciende y se apaga suavemente.
- Iluminación LED regulable en intensidad.
- Temperatura del color: 4000 K
- Intensidad de la luz: 300 lux
- Motor EcoSilence: robusto, eficiente, silencioso y duradero. 10 años de garantía
- 1 filtro(s) grasa metálicos.

Características de confort:

- Control electrónico iluminado con indicadores LED
- Indicador electrónico de saturación de filtros antigrasa
- Desconexión automática temporizada
- Funcionamiento a intervalos
- 4 potencias de extracción: 3+1 intensivo
- Restablecimiento automático de la posición intensiva a la normal después de 6 min

Comodidad de limpieza:

- Filtros multicapa de aluminio lavables en el lavavajillas
- Superficies lisas y materiales fáciles de limpiar.

Potencia de extracción:

- Según las normas EN 61591 y EN/IEC 60704-2-13, el aparato puede alcanzar los siguientes valores en modo salida al exterior: Potencia 1: nivel de extracción 255 m3/h; nivel de ruido 45 dB (A) re1pW Potencia 2: nivel de extracción 360 m3/h; nivel de ruido 53 dB (A) re1pW Potencia 3: nivel de extracción 555 m3/h; nivel de ruido 63 dB (A) re1pW Intensivo 1: nivel de extracción 755 m3/h; nivel de ruido 70 dB (A) re1pW
- Clase de eficiencia energética A++ (dentro del rango A+++ a D).
- Consumo medio de energía: 29.9 kWh/año
- Clase de eficiencia del motor: A*
- Clase de eficiencia de iluminación: A
- Eficiencia del filtro antigrasa: D
- De acuerdo con EN 61591 y EN/ IEC 60704-2-13 la campana puede alcanzar las siguientes potencias de extracción cuándo está instalada en recirculación con el accesorio correspondiente (el

accesorio es opcional y no está incluido con la campana):

- Nivel 1: potencia de extracción 170 m3/h; nivel de ruido 57 dB(A) re1pW
- Nivel 2: potencia de extracción 220 m3/h; nivel de ruido 64 dB(A) re1pW)
- Nivel 3: potencia de extracción 320 m3/h ; nivel de ruido 71 dB(A) re1pW)
- Intensivo nivel 1: potencia de extracción 400 m3/h; nivel de ruido 76 dB (A) re1pW)

Información técnica y de sostenibilidad:

- Potencia máxima: 172 W
- Tensión: 220 - 240 V
- Embalaje respetuoso con el medio ambiente
- Filtro de olores de larga duración regenerable con 10 años de vida útil disponible

Información sobre planificación e instalación:

- Medidas aparato (alto x ancho x fondo): 345 x 520 x 282 mm
- Dimensiones en recirculación (Alto x Ancho x Fondo): 345-345 x 520 x 282 mm
- Medidas encastre (alto x ancho x fondo): 345 x 496 x 264 mm
- Longitud del cable de conexión 1.5 m
- Diámetro de salida Ø 150 mm

**Serie 8, Módulo de integración, 52 cm, Negro
DLN57PC60**

Dimensiones en mm

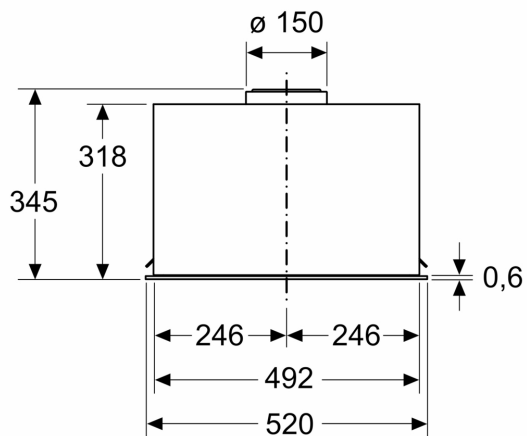

Dimensiones en mm

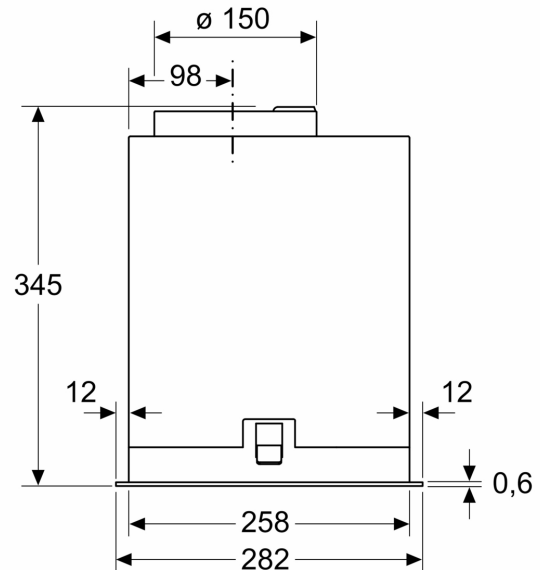

Dimensiones en mm

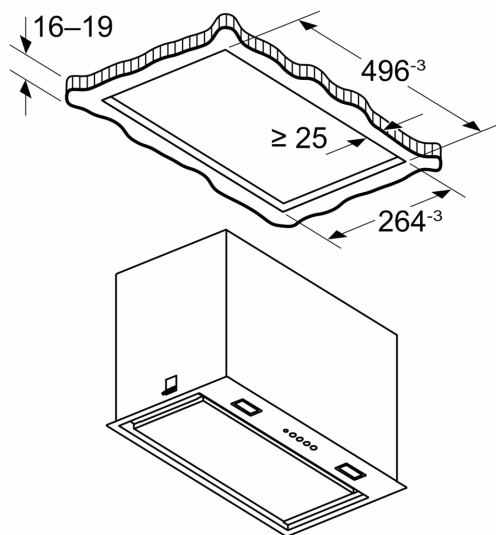

Dimensiones en mm

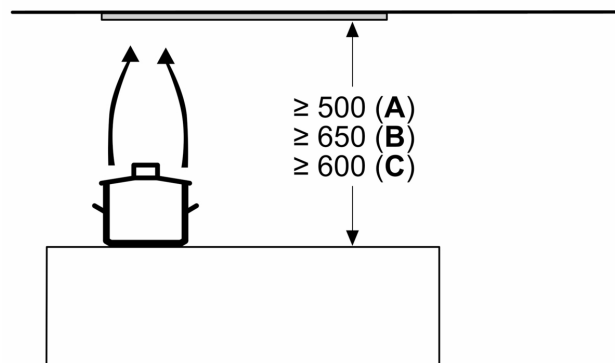

A: Eléctrico

B: Gas: desde el borde superior del soporte para ollas

C: Eléctrico: para Australia y Nueva Zelanda