



**VENTILADOR DE TECHO LED- MANUAL DE INSTRUCCIONES
CEILING FAN WITH LED LIGHT- INSTRUCTION MANUAL
VENTILATEUR DU PLAFOND LED- MANUEL D'INSTRUCTIONS
VENTILADOR DE TETO COM LUZ LED- MANUAL DE INSTRUÇÕES
VENTILADOR DE SOSTRE LED- MANUAL D'INSTRUCCIONS**



CP 159105

Sonifer, S.A.

Avenida de Santiago, 86 30007, Murcia, España.

sonifer@sonifer.es / www.orbegozo.com

MADE IN CHINA

Lea atentamente este manual antes de utilizar este aparato y guárdelo para futuras consultas. Sólo así podrá obtener los mejores resultados y la máxima seguridad de uso.

Read this manual carefully before running this appliance and save it for reference in order to obtain the best results and ensure safe use.

Veillez lire attentivement ce manuel avant d'utiliser cet appareil et conservez-le pour toute consultation future. C'est la seule façon d'obtenir les meilleurs résultats et une sécurité optimale d'utilisation.

Leia este manual cuidadosamente antes de utilizar este aparelho e guarde-o para consulta futura. Só assim, poderá obter os melhores resultados e a máxima segurança na utilização.

Llegiu atentament aquest manual abans d'utilitzar aquest aparell i deseu-lo per a futures consultes. Només així podreu obtenir els millors resultats i la màxima seguretat d'ús.

Escanee este código QR para acceder a más información acerca de su ventilador, incluidos detalles sobre su instalación o acceda a www.orbegozo.com y busque el modelo en la página web.



Scan this QR code in order to access to more information about this ceiling fan, including installation details. Or enter www.orbegozo.com and look for the model number in the website.

Scannez ce code QR pour accéder à plus d'informations sur ce ventilateur de plafond, y compris les détails d'installation. Ou entrez www.orbegozo.com et recherchez le numéro de modèle sur le site Web.

Leia este código QR para acessar mais informações sobre este ventilador de teto, incluindo detalhes de instalação. Ou acesse www.orbegozo.com e procure o número do modelo no site.

Escanegue aquest codi QR per accedir a més informació sobre el vostre ventilador, inclosos detalls sobre la vostra instal·lació o accediu a www.orbegozo.com i cerqueu el model a la pàgina web.

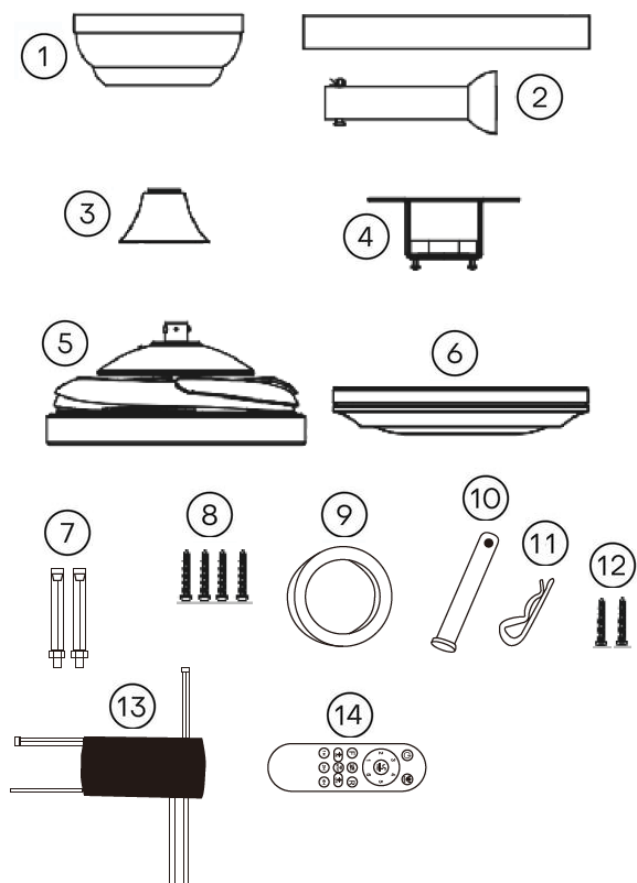

- 1** Florón - Canopy - Pavillon – Canopla - Floró
Tija - Down rod - Tige de suspension - Haste de suspensão - Tija

- 2** Barra larga/corta opcional - Long/Short rod for option - Tige - longue/courte en option - Haste longa/curta opcional - Barra llarga/curta opcional

- 3** Tapa superior del ventilador - Fan's Top Cap - Capot supérieur - Tampa superior - Tapa superior del ventilador

- 4** Soporte de montaje - Hanger Bracket - Support de suspension - Suporte de fixação - Suport de muntatge

- 5** Cuerpo del ventilador - Fan body - Corps du ventilateur - Corpo do ventilador - Cos del ventilador

- 6** Cubierta de la luz - Light cover - Couvercle de la lumière - Cobertura da luz - Coberta del llum

- 7** **2x** Tornillos de expansión - explosion screws - Vis à expansion - Parafusos de expansão - Cargols d'expansió

- 8** **4x** Tornillos largos - long screws - Vis longues - Parafusos llargs - Cargols llargs

- 9** Junta negra - Black Gasket - Joint noir - Junta preta - Junta negra

- 10** Pasador - Pin - Goupille - Pino - Passador

- 11** Clip en R - R clip - Goupille en R - Grampo em R - Clip en R

- 12** **2x** Tornillos - screws - Vis - Parafusos - Cargols

- 13** Controlador - Driver - Transformateur - Controlador - Controlador

- 14** Mando a distancia - Remote Control - Télécommande - Controle remoto - Comandament a distància



#10



Ø 8



Ø 6

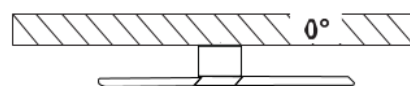
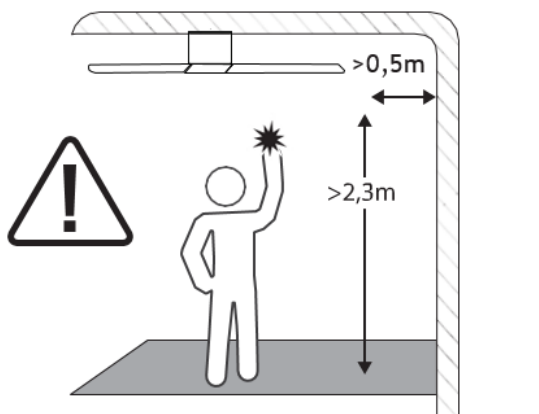
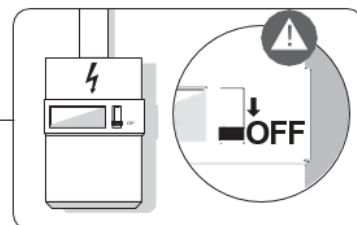

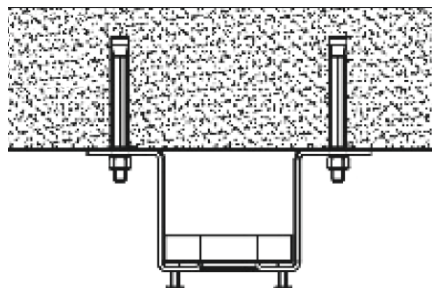

ES Taladre el techo y fije el soporte de montaje.

EN Drill the ceiling and fix the hanger bracket.

FR Percez le plafond et fixez le support de suspension.

PT Fure o teto e fixe o suporte de suspensão.

CAT Feu els forats i fixeu el suport de muntatge.

ES Afloje dos tornillos del soporte en la parte superior del ventilador, saque los cables y páselos por los componentes en este orden: Junta Negra, Tapa Superior, Florón y la Barra. Fije la barra al soporte del ventilador apretando dos tornillos, y luego inserte el pasador largo a través de la barra y bloquéelo con el clip en R en el orificio final.

EN Loose two screws of the bracket on fan's top, take out the cables, get them through the components of Black Gasket, Top Cap, Canopy, and the Down rod orderly. Fix the rod to the fan bracket by tighten two screws, and then insert the long pin through the rod and lock it with the R clip in end hole.

FR Desserrez deux vis du support sur le dessus du ventilateur, sortez les câbles, passez-les dans les composants dans l'ordre : Joint noir, Capot supérieur, Pavillon et Tige de suspension. Fixez la tige au support du ventilateur en serrant deux vis, puis insérez la longue goupille à travers la tige et verrouillez-la avec la goupille en R dans le trou d'extrémité.

PT Afrouxe dois parafusos do suporte na parte superior do ventilador, retire os cabos e passe-os pelos componentes nesta ordem: Junta Preta, Tampa Superior, Canopla e a Haste. Fixe a haste ao suporte do ventilador apertando dois parafusos e, em seguida, insira o pino longo através da haste e trave-o com o grampo em R no orifício da extremidade.

CAT Afluixeu dos cargols del suport a la part superior del ventilador, traieu els cables i passeu-los pels components en aquest ordre: Junta Negra, Tapa Superior, Floró i la Tija. Fixeu la tija al suport del ventilador estrenyent dos cargols, i després inseriu el passador llarg a través de la tija i bloquegeu-lo amb el clip en R al forat final.

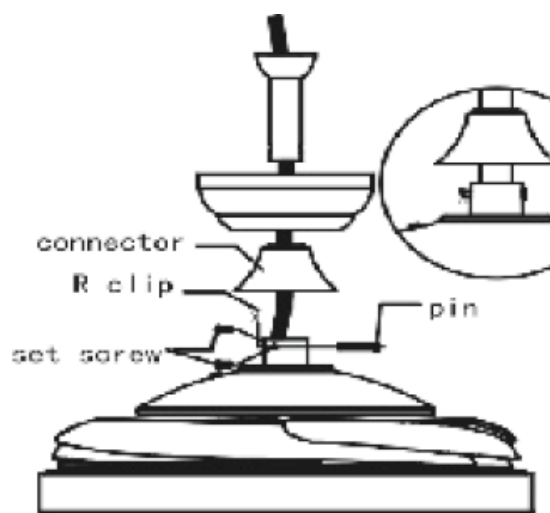



ES Levante el ventilador y cuélguelo en el soporte.

EN Lift the fan and hang it onto the bracket.

FR Soulevez le ventilateur et suspendez-le au support.

PT Levante o ventilador e pendure-o no suporte.

CAT Aixequeu el ventilador i pengeu-lo al suport.

ES Asegure el ventilador al soporte con los tornillos laterales.

EN Secure the fan to the bracket with side screws.

FR Fixez le ventilateur au support avec les vis latérales.

PT Prenda o ventilador ao suporte com os parafusos laterais.

CAT Assegureu el ventilador al suport amb els cargols laterals.

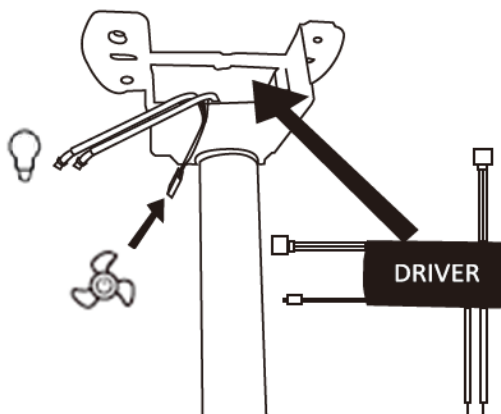
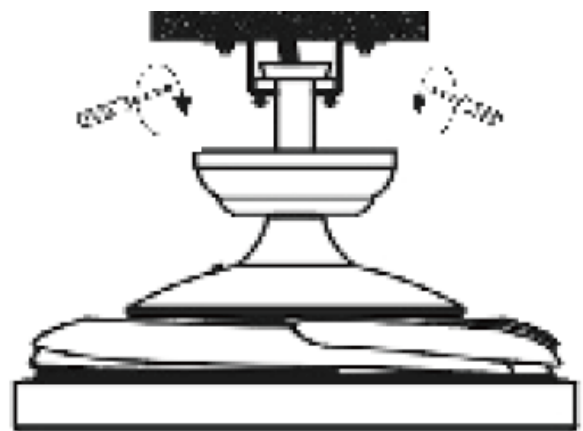

ES Inserte el receptor dentro del soporte.

EN Insert the receiver into the bracket.

FR Insérez le récepteur dans le support.

PT Insira o receptor no suporte.

CAT Inseriu el receptor dins del suport.

ES Conecte los cables del ventilador y la alimentación principal.

EN Connect fan wires and main power supply.

FR Connectez les câbles du ventilateur et l'alimentation principale.

PT Conecte os cabos do ventilador e a alimentação principal.

CAT Connecteu els cables del ventilador i l'alimentació principal.

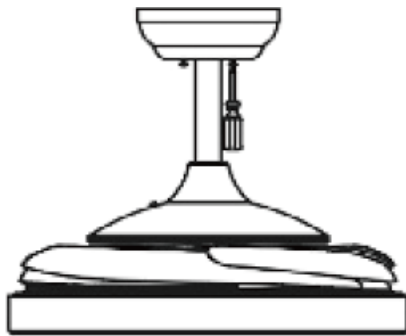
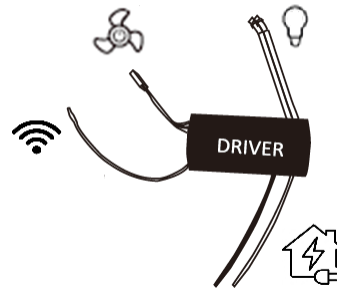

ES Suba el florón y atorníllelo al soporte.

EN Raise the canopy and screw it to the bracket.

FR Relevez le pavillon et vissez-le au support.

PT Suba a canopla e parafuse-a ao suporte.

CAT Pugeu el floró i cargoleu-lo al suport.

ES Instale la cubierta de la luz en el cuerpo del ventilador.

EN Install the light cover onto the fan body.

FR Installez le couvercle de la lumière sur le ventilateur.

PT Instale a cobertura da luz no corpo do ventilador.

CAT Instal·leu la coberta del llum al cos del ventilador.



ES Encienda la corriente y disfrute de su ventilador.

EN Turn on power and enjoy your fan.

FR Allumez le courant et profitez de votre ventilateur.

PT Ligue a energia e aproveite seu ventilador.

CAT Enceneu el corrent i gaudiu del vostre ventilador.

GENERALES

1. Este aparato pueden utilizarlo niños con edad de 8 años y superior y personas con capacidades físicas, sensoriales o mentales reducidas o falta de experiencia y conocimiento, si se les ha dado la supervisión o formación apropiadas respecto al uso del aparato de una manera segura y comprenden los peligros que implica. Los niños no deben jugar con el aparato. La limpieza y el mantenimiento a realizar por el usuario no deben realizarlo los niños sin supervisión.
2. Se deberá supervisar a los niños para asegurarse de que no juegan con este aparato.
3. Mantenga el aparato y su cable fuera del alcance de los niños menores de 8 años.
4. PRECAUCIÓN: Para la seguridad de sus niños no deje material de embalaje (bolsas de plástico, cartón, polietileno etc.) a su alcance.
5. Si el cable de alimentación está dañado, debe ser sustituido por el fabricante, el servicio técnico o cualquier otro profesional cualificado.
6. No desconecte nunca tirando del cable.

7. No lo ponga en funcionamiento si el cable o el enchufe están dañados o si observa que el aparato no funciona correctamente.
8. No manipule el aparato con las manos mojadas.
9. No sumergir el aparato en agua o cualquier otro líquido.
10. Antes de su limpieza observe que el aparato está desconectado.
11. El aparato debe instalarse de acuerdo con la reglamentación nacional para instalaciones eléctricas.
12. Este aparato es sólo para uso doméstico.
13. En caso de necesitar una copia del manual de instrucciones, puede encontrarla en www.orbegozo.com.
14. **ADVERTENCIA:** En caso de mala utilización, existe riesgo de posibles heridas.

Otras precauciones específicas

1. Los medios de desconexión que deben ser incorporados a la instalación fija, para su desconexión omnipolar de la red de alimentación, deben presentar una separación de contactos de como mínimo de 3 mm en todos los polos.

2. Asegure que el lugar de instalación deje libre la rotación de la hélice del ventilador. La hélice debe estar como mínimo a 2.30 m. por encima del suelo una vez instalado.
3. Si va a instalar más de un ventilador asegúrese de no mezclar las palas de las hélices de distintos ventiladores, aunque sean del mismo modelo.
4. Antes de empezar a manipular la red eléctrica, quite los fusibles o desconecte el interruptor principal del suministro eléctrico.
5. Después de instalar el ventilador, asegúrese de que todas las fijaciones estén correctas para evitar la caída del ventilador.
6. El ventilador debe estar apagado y parado antes de cambiar la dirección de la rotación.
7. Compruebe que el punto de fijación del aparato sea capaz de soportar el peso del ventilador en movimiento (mínimo 50Kg).

ATENCIÓN

1. Para evitar posibles descargas eléctricas, el suministro eléctrico principal de la casa debe apagarse antes de la instalación.
2. Preste atención para comprobar si los cables estaban en buenas condiciones antes de la instalación.
3. Todo el cableado debe realizarse según las especificaciones nacionales.
4. Todos los tornillos deben revisarse y volver a apretarse si es necesario antes de operar la lámpara del ventilador de techo.

MANDO A DISTANCIA

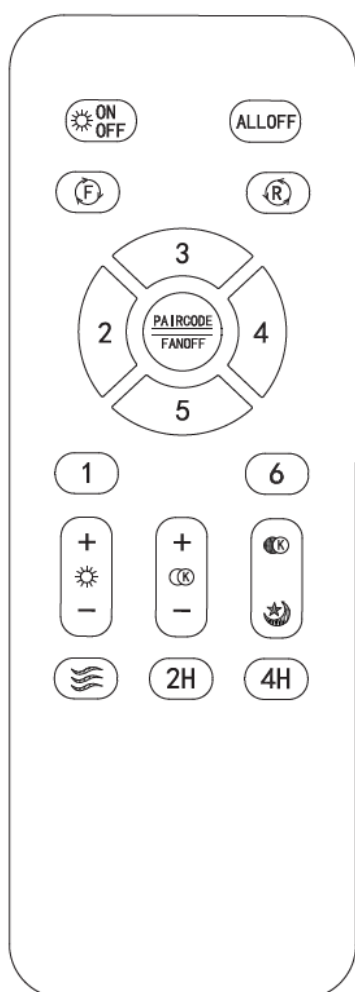

Botón On/Off



Apagado total



Interruptor de temperatura de color



Pequeña luz de noche



Haga clic o mantenga presionado este botón para mejorar el brillo.



Haga clic o mantenga presionado este botón para disminuir el brillo.



Mantenga presionado este botón para aumentar la temperatura del color.



Mantenga presionado este botón para disminuir la temperatura del color.



El ventilador gira hacia adelante



El ventilador gira en sentido inverso



Apagado automático después de una cuenta regresiva de 2 horas



Apagado automático después de una cuenta regresiva de 4 horas



Velocidad del ventilador, 1 es la más débil, 6 es la más fuerte



Modo brisa



Apagado ventilador

Guía de Configuración del Mando/Dispositivo

1. Emparejamiento de Código (Vincular)

Sigue estos pasos si quieres conectar el mando al ventilador por primera vez o si se ha desemparejado.

1. Apague la luz desde el interruptor de pared y vuelva a encenderla.
2. **Inmediatamente** (dentro de los primeros **3 segundos** desde que se encendió la luz), mantenga presionado el botón  "**EMPAREJAR CÓDIGO**".
3. Mantenga el botón pulsado durante **3 segundos**.
4. **Confirmación:** Si la luz parpadea **2 veces**, el emparejamiento ha sido exitoso.

2. Borrado de Código (Desvincular/Resetear)

Sigue estos pasos si quieres desconectar el mando o resetear la configuración.

1. Apague la luz desde el interruptor de pared y vuelva a encenderla.
2. **Inmediatamente** (dentro de los primeros **3 segundos** desde que se encendió la luz), mantenga presionado el botón "**ENCENDIDO/APAGADO de luz**".
3. Mantenga el botón pulsado durante **3 segundos**.
4. **Confirmación:** Si la luz parpadea **2 veces**, el código se ha borrado correctamente.

Consejos Importantes

- **El tiempo es clave:** La parte más difícil es el "plazo de 3 segundos". Debes tener el mando en la mano y listo para presionar el botón *justo en el momento* en que alguien acciona el interruptor de la pared.
- **Baterías:** Asegúrate de que el mando tenga baterías nuevas si la luz no responde.

INSTRUCCIONES DE INSTALACIÓN

1. Este ventilador es adecuado exclusivamente para montaje en techos de interiores.
2. Antes de conectarlo a la red eléctrica, asegúrese de que el suministro de energía esté APAGADO (OFF).
3. Conecte un cable de alimentación de 185-265 ~ 50/60Hz a los terminales respectivos: N - Azul - cable neutro, L - Marrón - cable de fase (corriente).

4. No modifique el cableado interno de la luminaria. En caso de daños en cualquier parte de la luminaria, no la utilice.
5. No sumerja el aparato en agua. No utilice detergentes ni abrasivos para la limpieza. Limpie la lámpara con un paño húmedo.
6. Se ha verificado la plena conformidad de la lámpara con los estándares de calidad y seguridad. El fabricante no se hace responsable de daños materiales o personales causados por el uso incorrecto de la unidad.
7. Bloque de terminales no incluido.

SOLUCIÓN DE PROBLEMAS

1. El ventilador no funciona

1. Verifique las conexiones de los cables del ventilador y asegúrese de que todas sean correctas.
2. Verifique y asegúrese de que el voltaje de entrada sea correcto: 185V-265V/50/60Hz.

2. El ventilador hace ruido

1. Asegúrese de que todos los tornillos ensamblados estén apretados.
2. Asegúrese de que las conexiones de los cables (capuchones/tuercas) no rocen entre sí ni contra la pared interior de la carcasa del interruptor.

MANTENIMIENTO Y LIMPIEZA

- Cambie la pila abriendo la tapa del compartimento de la pila en el mando a distancia, ponga 2 pilas tipo AAA y asegúrese de que la polaridad de la pila coincide con el diagrama del compartimento (Nota: La pila no está incluida). Vuelva a colocar la tapa del compartimento.
- Asegúrese siempre de que el compartimento de la pila ha quedado bien cerrado.
- No exponga el mando a distancia a luz solar directa.
- No intente recargar las pilas agotadas. Existen pilas especiales recargables, en cuyo caso está claramente especificado.
- No tire las pilas al fuego, existe riesgo de explosión.
- El ventilador de techo es un producto funcional; por favor, revise regularmente que el soporte, las aspas, el marco de las aspas y otras piezas no estén flojos, y ajústelos a tiempo para garantizar la seguridad.

- Para la limpieza regular del ventilador de techo, limpie suavemente solo con un cepillo suave o un paño que no suelte pelusa; no utilice un paño húmedo ni otros agentes de limpieza destructivos.
- No está permitido añadir aceite ni lubricante a ninguna parte de este producto.



Eliminación del electrodoméstico viejo.

En base a la Norma europea 2012/19/EU de Residuos de aparatos Eléctricos y Electrónicos (RAEE), los electrodomésticos viejos no pueden ser arrojados en los contenedores municipales habituales; tienen que ser recogidos selectivamente para optimizar la recuperación y reciclado de los componentes y materiales que los constituyen, y reducir el impacto en la salud humana y el medioambiente. El símbolo del cubo de basura tachado se marca sobre todos los productos para recordar al consumidor la obligación de separarlos para la recogida selectiva.

El consumidor debe contactar con la autoridad local o con el vendedor para informarse en relación a la correcta eliminación de su electrodoméstico viejo.

DECLARACIÓN DE CONFORMIDAD:

Este dispositivo cumple con los requisitos de la Directiva de Baja Tensión 2014/35/EU y los requisitos de la directiva de Compatibilidad Electromagnética 2014/30/EU y con la Directiva de Restricción de determinadas Sustancias Peligrosas (EU) 2015/863 modificando a 2011/65/EU.

GARANTÍA

Este aparato está cubierto y cuenta con el derecho de la garantía legal conforme a la legislación vigente desde la fecha de compra. Conserve el ticket de compra para poder reclamar su derecho a la garantía. Para encontrar el servicio más cercano a su localización contacte a través del siguiente enlace web: <https://orbegozo.com/asistencia-tecnica/>

Para cualquier tipo de consulta, duda o incidencia puede ponerse en contacto con nosotros a través de nuestro correo electrónico reflejado en la página principal de este manual o a través de nuestro servicio de asistencia técnica en <https://orbegozo.com/contacto/>

Orbegozo no se hace responsable de los componentes y accesorios que son objeto de desgaste debido al uso, así como los compuestos perecederos o que se hayan deteriorado por un uso indebido. Tampoco se hará responsable si el propietario ha modificado técnicamente el aparato. Consulte las condiciones legales en nuestra página web.